



## Manuel d'installation et d'utilisation

### BWT Mini Connect



BWT Mini 15  
BWT Mini Connect 15  
BWT Mini Connect 25  
BWT Mini Connect 35

FR



## FR-POMPE À CHALEUR POUR PISCINE

### Declaration de conformité

Directives – Normes Harmonisées

**BWT Holding GmbH, Walter-Simmer-Str. 4, 5310 Mondsee, Austria**

Nous déclarons sous notre responsabilité que le produit répond aux directives

<b>SAFETY:</b> EN 60335-1:2012/A2:2019	EN 60335-2-40:2003/A13:2012	EN 62233:2008
<b>EMC:</b> EN 55014-1:2017	EN 61000-3-11:2000	EN 55014-2:2015
EN 61000-3-3:2013	EN 61000-3-12:2011	EN 61000-3-2:2014
<b>NOISE:</b> 200/14/CE		

### Modèles de PAC:

BWT Mini 15/ BWT Mini Connect 15/ BWT Mini Connect 25/ BWT Mini Connect 35

Autres documents normatifs

**RoHS** 2011/65/EU

**WEEE** 2012/19/EU

Personne autorisée à la documentation technique

BWT Holding GmbH  
Walter-Simmer-Str. 4  
5310 Mondsee, Austria



Température de fonctionnement: 0°C à 38°C      Alimentation: 230 V ~, 50 Hz IPX4      Altitude maximale d'usage: 2000 m

Produit: BWT Mini 15/ Connect 15	Puissance absorbée max: 0,485 kW	Poids: 22 kg
Produit: BWT Mini Connect 25	Puissance absorbée max: 0,686 kW	Poids: 24,8 kg
Produit: BWT Mini Connect 35	Puissance absorbée max: 0,965 kW	Poids: 27,2 kg

### Traitement particulier des appareils électroniques en fin de vie:



Le symbole de la poubelle barrée placé sur les principales pièces composant le produit indique qu'il ne doit pas être jeté avec les déchets ménagers. Il doit être remis à un point de collecte approprié pour le recyclage des appareils électroniques (Informations disponibles auprès du service de collect ménager local). Ce produit contient des substances potentiellement dangereuses qui peuvent avoir des effets néfastes sur l'environnement et la santé humaine.

## TRANSPORT ET LIVRAISON

- Après avoir déballé la PAC, veuillez vérifier le contenu afin de signaler tout dommage éventuel.
- La PAC doit toujours être stockée et transportée en position verticale sur une palette et dans l'emballage d'origine.

## SOMMAIRE

■ Installation	4
■ Raccordement Hydraulique	5
■ Raccordement Electrique	5
■ Mise en eau et demarage de la pac	6
■ Utilisation générale	6
■ Regulation (controlleur électronique)	8
■ Connexion Wi-Fi	9
■ Maintenance	10
■ Hivernage	10
■ Remise en route de la PAC	10
■ Recyclage de La PAC	11
■ Service après vente	11



Ce symbole indique que l'appareil utilise du R32, un réfrigérant à faible vitesse de combustion



Ce symbole indique que le manuel d'utilisation doit être lu avec attention avant utilisation.



Ce symbole indique qu'un technicien de maintenance doit manipuler cet équipement conformément au manuel d'utilisation.

**ATTENTION: Dans des conditions normales, une PAC adaptée permet de réchauffer l'eau du bassin de 1°C à 2°C par jour. Il est donc tout à fait normal de ne pas ressentir une différence de température en sortie de circuit lorsque la PAC fonctionne.**

- Le non-respect des avertissements pourrait causer des dommages à l'équipement de la piscine ou entraîner de graves blessures, voire la mort.
- Seule une personne qualifiée dans les domaines techniques concernés (électricité, hydraulique ou frigorifique), est habilitée à faire la maintenance ou la réparation de l'appareil. Le technicien qualifié intervenant sur l'appareil doit utiliser/porter un équipement de protection individuel (tels que lunettes de sécurité, gants de protection, etc...) afin de réduire tout risque de blessure qui pourrait survenir lors de l'intervention sur l'appareil.
- Avant toute intervention sur l'appareil, s'assurer que celui-ci est hors tension et consigné.
- L'appareil est destiné à un usage spécifique pour les piscines et spas; il ne doit être utilisé pour aucun autre usage que celui pour lequel il a été conçu.
- Cet appareil n'est pas destiné aux enfants.
- Cet appareil n'est pas conçu pour être utilisé par des personnes (y compris les enfants, de 8 ans et plus) inexpérimentées ou dont les capacités physiques, sensorielles ou mentales sont réduites, sauf;
  - s'il est utilisé sous surveillance ou avec des instructions d'utilisation données par une personne responsable de leur sécurité; et
  - si elles comprennent les risques encourus.
- Les enfants doivent être surveillés pour s'assurer qu'ils ne jouent pas avec l'appareil.
- L'installation de l'appareil doit être réalisée conformément aux instructions du fabricant et dans le respect des normes locales et nationales en vigueur. L'installateur est responsable de l'installation de l'appareil et du respect des réglementations nationales en matière d'installation. En aucun cas le fabricant ne pourra être tenu pour responsable en cas de non-respect des normes d'installation locales en vigueur.
- Pour toute autre action que l'entretien simple par l'utilisateur décrit dans cette notice, le produit doit être entretenu par un professionnel qualifié.
- Toute mauvaise installation et/ou utilisation peut entraîner des dégâts matériels, ou corporels sérieux (pouvant entraîner un décès).
- Ne pas toucher le ventilateur ou les pièces mobiles et ne pas insérer d'objets ou vos doigts à proximité des pièces mobiles lorsque l'appareil est en fonctionnement. ▪ Les pièces mobiles peuvent causer des blessures sérieuses voire la mort.
- Ne pas utiliser les tuyaux ou les raccords pour déplacer la machine, ou tirer dessus.

#### AVERTISSEMENTS LIÉS À DES APPAREILS ÉLECTRIQUES :

- L'alimentation électrique de l'appareil doit être protégée par un Dispositif de protection à courant Différentiel Résiduel (DDR) de 30 mA dédié, en conformité avec les normes en vigueur du pays d'installation.
- Ne pas utiliser de rallonge pour brancher l'appareil; connecter l'appareil directement à un circuit d'alimentation adapté.
- Si un appareil fixe n'est pas équipé d'un cordon d'alimentation et d'une fiche, ou de tout autre moyen de déconnexion au réseau d'alimentation disposant d'une séparation des contacts dans tous les pôles permettant une déconnexion totale en cas de surtension de catégorie III, la notice précisera que des moyens de déconnexion doivent être intégrés dans le câblage fixe, conformément aux règles de câblage.
- Une méthode de déconnexion adaptée, conforme à toutes les exigences locales et nationales relatives à la surtension de catégorie III, et qui déconnecte tous les pôles du circuit d'alimentation, doit être installée dans le circuit d'alimentation de l'appareil. Cette méthode de déconnexion n'est pas fournie avec l'appareil et doit être fournie par le professionnel d'installation.
  - Avant toute opération, vérifier que :
    - La tension indiquée sur la plaque signalétique de l'appareil correspond bien à celle du réseau,
    - Le réseau d'alimentation convient à l'utilisation de l'appareil, et qu'il dispose d'une prise à la terre,
    - La fiche d'alimentation (le cas échéant) s'adapte à la prise de courant.
- Si le câble d'alimentation est abîmé, il doit être impérativement remplacé par le fabricant, son agent technique ou une personne qualifiée afin de garantir la sécurité.

#### AVERTISSEMENTS LIÉS AUX APPAREILS CONTENANT DU RÉFRIGÉRIANT :

- Le réfrigérant R32 est un réfrigérant de catégorie A2L, qui est considéré comme potentiellement inflammable.
- Ne pas décharger le fluide R32 dans l'atmosphère. Ce fluide est un gaz fluoré à effet de serre, couvert par le protocole de Kyoto, avec un Potentiel de chauffage global (GWP) = 675 pour R32 (réglementation européenne UE 517/2014).
- L'appareil doit être stocké dans un endroit bien aéré à l'écart de toute source de flamme.
- Installer l'unité à l'extérieur. Ne pas installer l'unité à l'intérieur ou dans un endroit clôt et non aéré en extérieur.
- Conserver et transmettre ces documents pour une consultation ultérieure tout au long de la vie de l'appareil.

## INSTALLATION

- Installer la PAC à l'extérieur à plus de 3,5 m du bassin selon les lois en vigueur (NF C 15100).
- Poser la PAC sur une surface stable, solide (pouvant supporter le poids de l'appareil) et de niveau (éventuellement réaliser un socle en béton).
- Maintenir 1 m (30 cm minimum) d'espace libre devant les grilles verticales d'aspiration d'air (à l'arrière et sur le côté concerné de la PAC) et 1,5 m à la sortie du ventilateur (à l'avant) sur un espace complètement dégagé de tout obstacle.
- Prévoir un espace suffisant autour de la PAC pour les opérations d'entretien et de maintenance.
- Prévoir un dispositif d'évacuation d'eau à proximité de la PAC pour préserver la zone où elle est installée.
- Conserver, autant que possible, la PAC hors de portée des enfants.

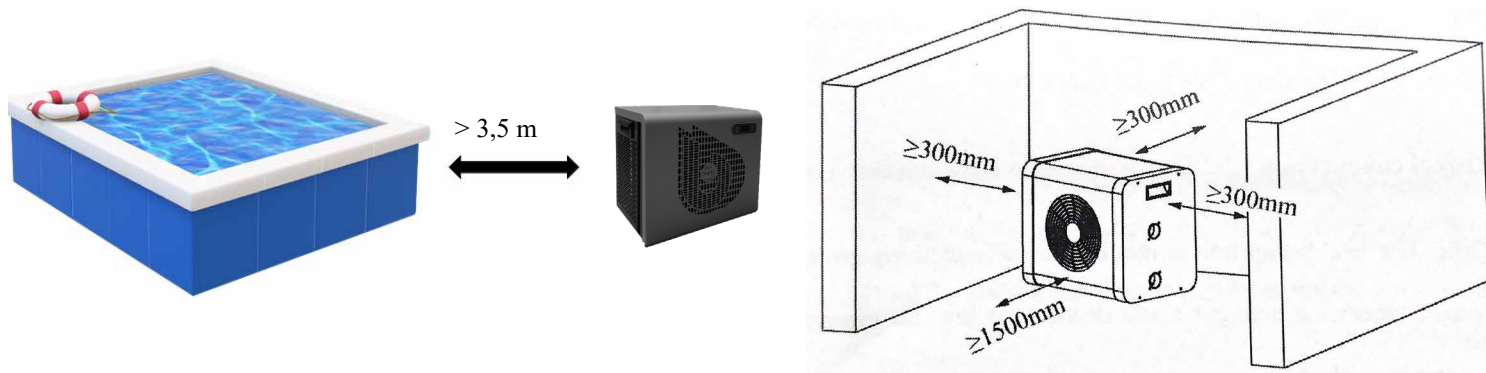

La PAC ne doit pas être installée :

- à portée de jets d'arrosages, de projections ou de ruissellement d'eau ou de boue (proximité d'une route, prendre en compte les effets du vent),
- sous un arbre
- à proximité d'une source de chaleur ou de gaz inflammable,
- à un endroit où il serait exposé à l'huile, à des gaz inflammables, des produits corrosifs ou des composés sulfureux,
- à proximité d'équipements haute fréquence,
- à un endroit où il subirait une accumulation de neige.
- à un endroit où il risquerait d'être inondé par les condensats produits par l'appareil lors de son fonctionnement
- sur une surface pouvant transmettre des vibrations à l'habitation.

Conseils pour atténuer les éventuelles nuisances sonores de votre PAC :

- Ne pas l'installer sous ou vers une fenêtre.
- Ne pas orienter la sortie du ventilateur vers vos voisins.
- Ne pas orienter la sortie du ventilateur (air froid) vers la piscine.
- L'installer dans un espace dégagé (les ondes sonores se reflètent sur les surfaces).
- Installer un écran acoustique autour de la PAC, en respectant les distances
- Installer 50 cm de tuyaux PVC souple à l'entrée et à la sortie d'eau de la PAC
- Pour améliorer les performances, il est conseillé d'isoler thermiquement les tuyauteries entre la PAC et la piscine, spécialement si la distance est importante

## RACCORDEMENT HYDRAULIQUE

- Qualité de l'eau nécessaire pour cet appareil: NF-EN-16713-3.
- La PAC est compatible avec tout type de traitement de l'eau. La PAC est impérativement raccordée en tuyau PVC de  $\varnothing$  38 mm sur le circuit hydraulique de la piscine, après le filtre et avant le système de traitement quel qu'il soit (pompes doseuses Cl, pH, Br et/ou électrolyseur).
- Respecter le sens de raccordement hydraulique (↻ = eau entrante, ↻ = eau sortante).
- Recommandation: Installer un by-pass pour faciliter les interventions sur la PAC.
- Avant de raccorder les tuyaux PVC sur la PAC, s'assurer que le circuit a été préalablement nettoyé de tous résidus de travaux (cailloux, terre etc).

### Etape 1 :

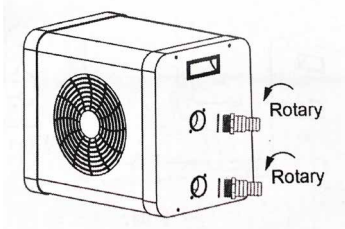

### Etape 2 :

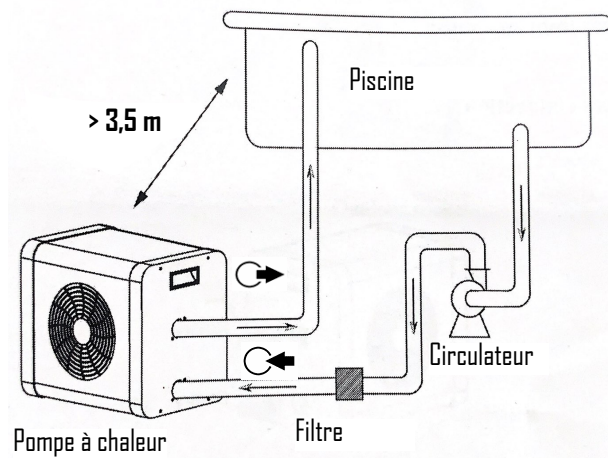
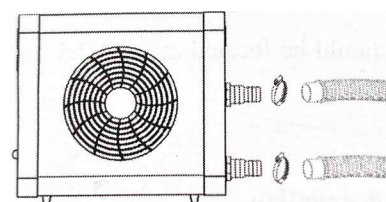

### Raccordement du kit d'évacuation des condensats:

Lors de son fonctionnement, la PAC est sujette à un phénomène de condensation. Cela va se traduire par un écoulement d'eau, plus ou moins important selon le taux d'humidité. Pour canaliser cet écoulement, qui peut représenter plusieurs litres d'eau par jour, nous vous conseillons d'installer le tube fourni d'évacuation des condensats.

## RACCORDEMENT ELECTRIQUE

- Avant toute intervention à l'intérieur de la PAC, il est impératif de couper l'alimentation électrique de la PAC : risque de choc électrique pouvant entraîner des dommages matériels, de graves blessures, voire la mort.
- L'alimentation électrique doit correspondre à la tension indiquée sur la plaque signalétique de la PAC.
- La PAC doit être raccordée impérativement à une prise de terre.
- La prise doit être protégée de l'humidité avec un système adapté (Non fourni).



**!** Seule l'intervention d'un électricien habilité vous permettra de déterminer si votre installation électrique est en conformité avec les normes locales.

La ligne électrique doit impérativement être équipée d'une prise avec terre, d'un disjoncteur et d'un différentiel 30 mA en tête.

- La prise est équipée d'un dispositif supplémentaire avec différentiel 10 mA avec bouton de réarmement manuel.
- L'appareil doit fonctionner en même temps que la pompe de filtration/circulation.

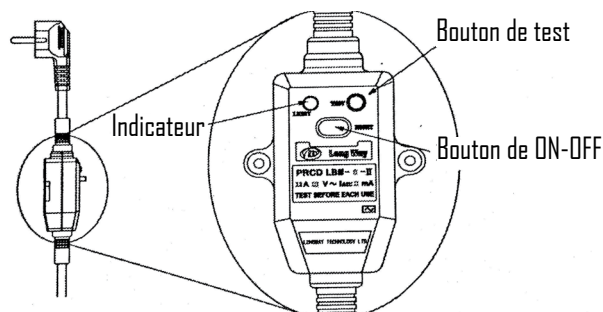

## MISE EN EAU ET DEMARAGE DE LA PAC

Une fois la PAC reliée au circuit d'eau et reliée au circuit électrique par un professionnel, s'assurer que :

- La PAC est bien horizontale (niveau).
- La PAC est bien stable.
- Le circuit d'eau est purgé de l'air qui pourrait rester dans les tuyaux de la PAC.
- Le circuit d'eau soit bien raccordé (pas de fuites ni de détérioration des raccords hydrauliques, bon serrage des raccords à visser).
- Le circuit électrique est bien raccordé, bien isolé et relié à la terre.
- Les conditions d'installation et d'utilisation décrites précédemment sont bien respectées.
- La température extérieure est comprise entre 0 et +38°C.
- La température de l'eau soit de 15°C minimum.
- La propreté de l'évaporateur à l'arrière/ coté de la PAC (feuilles, poussière, pollen, toiles d'araignées ...)

Vous pouvez alors mettre votre machine en fonctionnement en suivant dans l'ordre les étapes :

- Retirez tout objet inutile ou outil autour de la PAC.
- Démarrer la pompe du système de filtration.
- Mettre la PAC sous tension via le bouton ON/OFF de l'afficheur.
- Vérifier que la PAC démarre et s'arrête bien en même temps que le circuit de filtration: en cas de non détection d'eau dans la PAC, l'afficheur indique « E3 ».
- La PAC se met en route après une temporisation de quelques minutes.
- Régler la température (chapitre « Régulation »).
- Au bout de quelques minutes, vous pouvez couvrir la piscine et laisser la PAC fonctionner plusieurs jours avec la pompe de filtration en « marche forcée », jusqu'à ce que l'eau du bassin atteigne la température de baignade désirée.

## UTILISATION GÉNÉRALE

### Qualité de l'eau (Standard):

Les standards de qualité de l'eau recommandés doivent absolument respecter les normes suivantes:

- Concentration de chlore inférieure à 2,5 ppm
- Niveau de pH 6,9 à 8
- En cas de chloration choc, isoler la pompe à chaleur en fermant les vannes d'entrée et de sortie de la machine, puis les remettre après traitement dans leur position initiale.

### Montée en température :

Dès que vous souhaitez mettre en service votre piscine en début de saison :

- Isolez d'abord votre pompe à chaleur du circuit de filtration :
- Fermer les vannes amont et aval du by-pass.
- Ouvrir en grand la vanne de réglage.
- Procéder à toutes les opérations initiales habituelles (remplissage, traitement, lavage du filtre ...).
- Mettre la pompe de filtration en marche.
- Mettre la pompe à chaleur en marche, régler la température, ouvrir les vannes puis réglez le débit d'eau.
- Couvrir le bassin avec une couverture isotherme.
- Laisser la pompe de filtration et la pompe à chaleur fonctionner en permanence jusqu'à ce que la température désirée soit atteinte (2 jours à une semaine selon les conditions climatiques et géographiques).

Penser à régler le débit au cours de la montée en température, puis à la fin de celle-ci.

Le temps de montée en température dépend fortement de l'exposition de la piscine au vent, au soleil et à la nature de son environnement.

### Montée en température

Dès que vous souhaitez mettre en service votre piscine en début de saison :

- Isolez d'abord votre pompe à chaleur du circuit de filtration :
- Fermer les vannes amont et aval du by-pass.
- Ouvrir en grand la vanne de réglage.
- Procéder à toutes les opérations initiales habituelles (remplissage, traitement, lavage du filtre ...).
- Mettre la pompe de filtration en marche.
- Mettre la pompe à chaleur en marche, régler la température, ouvrir les vannes puis réglez le débit d'eau.
- Couvrir le bassin avec une couverture isotherme.
- Laisser la pompe de filtration et la pompe à chaleur fonctionner en permanence jusqu'à ce que la température désirée soit atteinte (2 jours à une

semaine selon les conditions climatiques et géographiques).

Penser à régler le débit au cours de la montée en température, puis à la fin de celle-ci.

Le temps de montée en température dépend fortement de l'exposition de la piscine au vent, au soleil et à la nature de son environnement.

### **Maintien de la température**

- Une fois la température désirée atteinte, vous pouvez programmer la durée journalière de filtration selon vos habitudes (8 à 10 heures par jour minimum durant la saison). La pompe à chaleur se mettra automatiquement en marche lorsque cela sera nécessaire. Le temps minimum de fonctionnement varie en fonction de la période d'utilisation, contactez votre revendeur pour plus d'informations.

Si vous constatez que la température d'eau de la piscine diminue, alors que la machine fonctionne en permanence, augmenter le temps de fonctionnement journalier de votre filtration.

Ne pas oublier pas de mettre la couverture isotherme lorsque vous n'utilisez pas votre piscine afin de limiter la perte de température d'eau.

**IMPORTANT: Une piscine sans couverture perdra 4 fois plus d'énergie qu'une piscine équivalente couverte.**

La sélection d'une pompe à chaleur prend toujours en compte la présence d'une bâche, d'un volet roulant ou autre protection sur la piscine dès qu'elle n'est pas utilisée

**REGULATION (CONTROLLEUR ÉLECTRONIQUE)**

**Afficheur LED:**

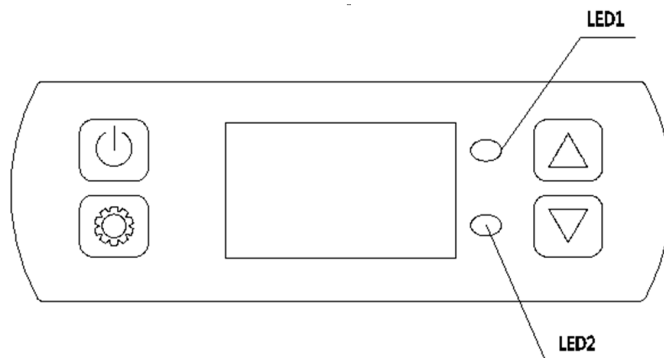

**instructions de l'écran:**

- « OFF » apparaîtra à l'écran si l'unité n'est pas en marche.
- La température d'entrée d'eau s'affiche à l'écran si l'unité est sous tension.
- Le code d'erreur s'affiche sur l'écran en cas d'anomalie.
- LED 1 : En cas de refroidissement, la LED 1 sera verte, et en cas de dégivrage, la LED 1 clignotera.
- LED 2 : Dans le mode chauffage, la LED 2 sera rouge.

**Boutons:**

Boutons	Définition	
	MARCHE/ARRÊT	<ul style="list-style-type: none"> <li>▪ Sur la page principale, appuyez longuement pendant 3 secondes pour allumer/éteindre l'appareil.</li> <li>▪ Dans la page des paramètres, appuyez sur ce bouton pour revenir à la page principale.</li> </ul>
	Fonctions	<ul style="list-style-type: none"> <li>▪ Appuyer longuement pendant 3 secondes pour sélectionner refroidissement/chauffage</li> <li>▪ Appuyer pour valider les paramètres</li> </ul>
	haut et bas	<ul style="list-style-type: none"> <li>▪ En page principale, ces boutons peuvent modifier la température de réglage</li> <li>▪ Pour valider le réglage de la température, appuyer sur </li> </ul>
	Réinitialiser	<ul style="list-style-type: none"> <li>▪ Sous la condition arrêt, appuyer pendant 5S pour réinitialiser tous les paramètres par défaut.</li> </ul>
	Verrouiller et déverrouiller	<ul style="list-style-type: none"> <li>▪ En page principale, appuyez sur 3s pour verrouiller/déverrouiller l'écran.</li> </ul>

**Codes d'erreur :**

Erreurs	Codes
Température ambiante trop élevée/trop faible	E00
Erreur du capteur de température d'eau	E01
Erreur du capteur de température ambiante	E02
Température de décharge trop élevée	E03
Erreur du capteur de température de décharge	E04
Erreur du capteur de température du condenseur	E05
Erreur de basse pression	EL
Erreur de débit d'eau	E06
Température du condenseur trop élevé	E09



## CONNEXION WI-FI

### Téléchargement de l'application:

Télécharger l'application Smart Life disponible sur les stores Apple et Android.

### Création d'un compte :

Créer un compte en suivant Les instruction dans l'application et se connecter dessus.

### Ajouter la pompe à chaleur dans l'application:

#### Appuyer sur "ajouter"

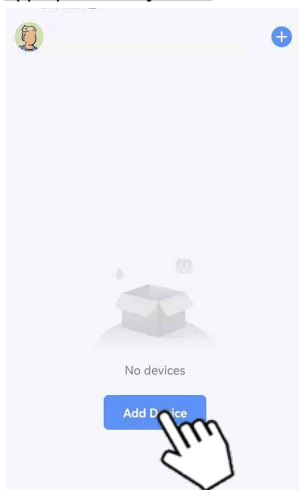

#### Choisir "gros appareils"

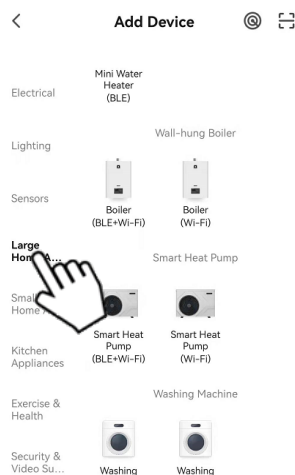

#### Choisir "Smart Heat Pump (Wi-Fi)"

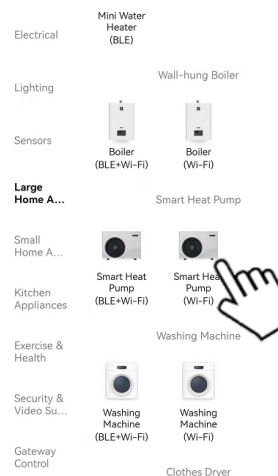

### Choisir le réseau Wi-Fi

Choisir le même Wi-Fi que le téléphone, renseigner le MDP puis confirmez



Appuyer pendant 3s sur + la pompe à chaleur sera prête à être appairée quand "Set" clignotera

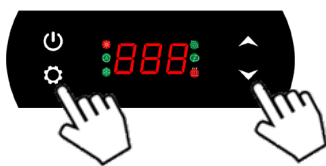

Appuyer sur suivant et confirmer que la LED Wi-Fi clignote sur l'écran

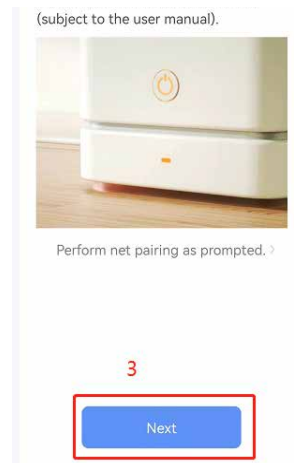

### Attendre la fin du décompte

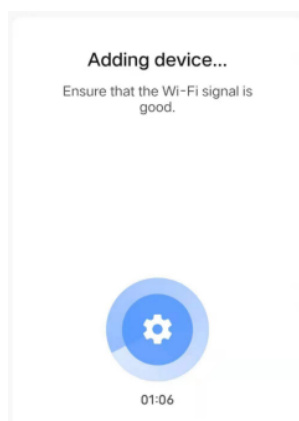

### La pompe à chaleur est connecté

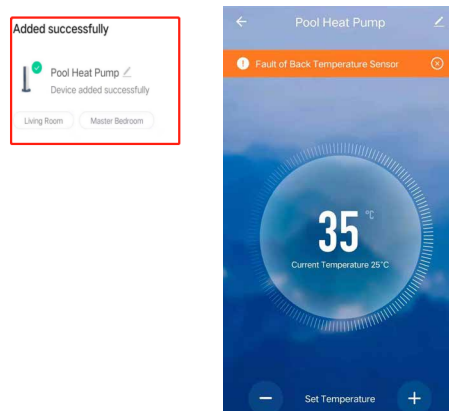

## Liste des paramètres:

Paramètres	Description	Plage
D0	Température ambiante	-20 °C -80 °C
D1	Température d'entrée d'eau	-20 °C -80 °C
D2	Température de sortie d'eau	-20 °C -127 °C
D3	Température de sortie du condenseur	-20 °C -80 °C
D4	Compresseur	DN/OFF
D5	Moteur de ventilateur	DN/OFF
D6	vanne à 4 voies	DN/OFF
D7	Haute pression	--
D8	Basse pression	DN/OFF
D9	Interrupteur de débit d'eau	DN/OFF

### MAINTENANCE

Avant toute maintenance, il est impératif de mettre l'appareil hors tension et d'attendre quelques minutes avant la pose des appareils de contrôle de pression, la pression et la température élevée de certaines parties du circuit frigorifique peuvent provoquer de graves brûlures.

Effectuer au moins une fois par mois les opérations suivantes :

- Nettoyage de l'évaporateur de la pompe à chaleur (avec un pinceau souple). **Ne jamais utiliser un nettoyeur haute pression.**
- Vérification des raccords électriques.
- Resserrer toutes les vis de la machine.

Effectuer au moins une fois par an les opérations suivantes :

- Contrôle des réglages.
- Vérification des raccords électriques
- Vérifier l'encrassement du condenseur (échangeur)
- Pour le nettoyage éventuel de la carrosserie, utiliser un savon doux et de l'eau. **Ne jamais utiliser de solvants.**

### HIVERNAGE

Cet appareil est conçu pour être utilisé pendant la période estivale seulement.

Lorsque vous hivernez votre système de piscine, vous devez :

- Mettre la pompe à chaleur hors tension.
- Vidanger la pompe à chaleur pour prévenir de tout risque de dégradation dû au gel. Pour cela il faut évacuer toute l'eau contenue dans le réservoir de l'échangeur en débranchant entrée et sortie de machine (il est conseillé de laisser les raccords débranchés)
- Rentrer la machine à l'abri dans un local où il ne gèlera pas

### REMISE EN ROUTE DE LA PAC

Dès que vous souhaitez redémarrer votre piscine en début de saison :

- Procédez à toutes les opérations initiales habituelles (remplissage d'eau, nettoyage du filtre...)
- Allumez la pompe à eau.
- Allumez la pompe à chaleur de la piscine, réglez la température.
- Couvrez la piscine avec une couverture adaptée.
- Laissez le système de la piscine et la PAC fonctionner de façon permanente jusqu'à ce que la piscine ait atteint la température requise (cela prendra environ de 36 heures à 1 semaine).

**Le temps d'augmentation de la température de la piscine dépend de l'exposition de la piscine au vent, au soleil et à l'environnement de la piscine ainsi que de la taille de la pompe à chaleur.**

## RECYCLAGE DE LA PAC

- Si votre PAC est en fin de vie et si vous ne souhaitez pas la conserver, ne la jeter pas à la poubelle.
- La PAC doit faire l'objet d'une collecte sélective en vue de sa réutilisation, de son recyclage ou de sa revalorisation.
- Elle contient des substances potentiellement dangereuses pour l'environnement, qui, lors de son recyclage, seront éliminées ou neutralisées. Choisir alors une de ces trois solutions :



- Déposer la PAC à une déchetterie
- Donner la PAC à une association à vocation sociale afin qu'elle soit réparée et remise en circulation
- Remettre la PAC au revendeur lors d'un nouvel achat

## SERVICE APRÈS VENTE

En cas de problème technique sur une pompe à chaleur piscine BWT, la procédure à suivre est la suivante:

- Noter les informations indispensables au SAV :
- Numéro de série de la machine.
- La position du bouton marche/arrêt et s'il est allumé.
- Les informations données par l'afficheur.
- Le réglage de la valeur de consigne.
- Si le ventilateur fonctionne ou non.
- Contacter votre revendeur et lui communiquer ces informations ainsi que les dimensions de votre piscine, vos coordonnées et le défaut constaté.

Votre revendeur contactera la hotline BWT, lui communiquera ces informations afin de permettre le meilleur diagnostic possible.

La solution préconisée par BWT sera normalement mise en place dans les plus brefs délais.

**IMPORTANT: Si la procédure n'est pas respectée, la garantie sera annulée.**

## Instructions Manual

### BWT Mini Connect



BWT Mini 15  
BWT Mini Connect 15  
BWT Mini Connect 25  
BWT Mini Connect 35

EN



## EN-SWIMING POOL HEAT PUMP

### Declaration of conformity

Guidelines – Harmonised standards

**BWT Holding GmbH, Walter-Simmer-Str. 4, 5310 Mondsee, Austria**

We hereby declare under our sole responsibility that this product complies with the relevant guidelines

<b>SAFETY</b>	EN 60335-1:2012/A2:2019	EN 60335-2-40:2003/A13:2012	EN 62233:2008	
<b>EMC</b>	EN 55014-1:2017	EN 61000-3-11:2000	EN 55014-2:2015	EN 61000-3-3:2013
	EN 61000-3-12:2011	EN 61000-3-2:2014		
<b>NOISE</b>	200/14/CE			

### HP Models:

BWT Mini 15/ BWT Mini Connect 15/ BWT Mini Connect 25/ BWT Mini Connect 35

Other normative documents

**RoHS** 2011/65/EU

**WEEE** 2012/19/EU

Person authorised to manage technical documentation

BWT Holding GmbH  
Walter-Simmer-Str. 4  
5310 Mondsee, Austria



Operating temperature: 0°C to 38°C    Power supply: 230 V ~, 50 Hz IPX4    Maximum operating altitude: 2000 m

Product : BWT Mini 15/ Connect 15	Max. power consumption = 0,485 kW	Weight: 22 kg
Product : BWT Mini Connect 25	Max. power consumption = 0,686 kW	Weight: 24,8 kg
Product: BWT Mini Connect 35	Max. power consumption: 0,965 kW	Weight: 27,2 kg

### Processing by individuals of electronic appliances reaching the end of their lifespan:



The symbol depicting a barred wastebbin that features on the main parts constituting the product indicates that it must not be discarded alongside household waste. It must be brought to an adequate collection point where electronic appliances are recycled (information available from your local waste treatment service). This product contains potentially hazardous substances.

## DELIVERY AND TRANSPORT

When you have unpacked the HP, please check the content to report any damage. The HP should always be stored and transported in a vertical position, on a pallet and inside its original packaging.

Transporting and/or storing the HP horizontally will void the guarantee.

## CONTENTS

■ Installation	15
■ Hydraulic connection	16
■ Electrical connection	16
■ Immersion and starting of HP	17
■ General use	17
■ Regulation (Electronic controller)	19
■ Wi-Fi Connection	20
■ Maintenance	21
■ Wintering	21
■ Temperature rise phase	21
■ Recycling the HP	22
■ After-Sales technical Departement	22



This symbol indicates that the device uses R32, a coolant featuring a low combustion speed.



This symbol indicates that a maintenance technician must handle this equipment according to the operating manual.



This symbol indicates that the operating manual should be read attentively prior to use.

**WARNING: In normal conditions, a suitable HP can heat the water of the pool by 1°C to 2°C per day.**

It is therefore quite normal not to feel a temperature difference at the outlet of the circuit when the HP is operating. A heated pool should be covered to prevent heat losses. The appliance is designed to be used in a swimming pool as described in standard NF-EN-16713.

- Failure to comply with the warnings could cause damage to the swimming pool equipment as well as severe injuries or death.
- Only a qualified person possessing the adequate technical skills (electricity, hydraulic, refrigeration) is authorised to undertake maintenance operations or repairs on the device. A qualified technician working on the device must use/wear personal protective equipment (safety goggles, protection gloves, etc...) to avoid all risk of injury arising during work on the device.
- Prior to any intervention on the device, ensure that it is powered down and has undergone the lockout-tagout procedure.
- The device is designed specifically for use in swimming pools and spas; it must not be used for purposes other than the ones it was designed for.
- This device is not intended for children.
- This device is not intended to be used by persons (including children, of 8 or more) who lack experience or who suffer from physical, sensory, or mental impairment, except;
  - if it is operated under supervision or with operating instructions issued by a person responsible for their safety; and
  - if they understand the risks taken.
- Children must be supervised to ensure that they do not play with the device.
- The installation of the device should be carried out according to the manufacturer's instructions and in compliance with local and national applicable standards. The installer is responsible for the installation of the device and for compliance with national regulations relating to installation procedures. The manufacturer will not be liable in case of non-compliance with the installation standards that apply locally.
- For any action other than simple maintenance operations by the user as described in this manual, the product should be maintained by a certified professional.
- Any improper installation and/or use can cause damages and severe injuries (and even death).
- Do not touch the fan or the moving parts, and do not insert objects or your fingers close to the moving parts when the device is operating.
- Moving parts can cause severe injuries and even death.
- Do not pull on the hoses and the connections to move the machine.

**WARNINGS CONCERNING ELECTRICAL APPLIANCES:**

- The power supply of the device must be protected by a 30-mA security residual current protection system, as per the standards that apply in the country of installation.
- Do not use an extension to connect the device; only connect the device directly to a suitable power outlet.
- If a fixed device does not feature a power cord and a plug, or any other means to disconnect from the power supply with a separation of the contacts in all the poles, enabling total disconnection in case of a category III electrical surge, the manual will mention that the disconnection means must be integrated in the fixed wiring, as per relevant wiring rules.
- An adapted disconnection method, complying with all local and national requirements relating to category III electrical surges, and that disconnects all the poles of the supply circuit, must be installed in the supply circuit of the device. This disconnection method is not provided with the device and should be provided by the installation technician.
- Prior to installation, check that:
  - The voltage featuring on the information plate of the device matches the voltage of the power supply,
  - The power supply is suitable for operating the device and has an earthing connection.
  - The plug (as necessary) adapts to the plughole.
- If the power cord is damaged, it should imperatively be replaced by the manufacturer, a technician or a person qualified to ensure safety.

**WARNINGS RELATING TO DEVICES CONTAINING A COOLANT:**

- The coolant R32 is a coolant of category A2L, which is considered as potentially flammable.
- Do not release R32 fluid into the atmosphere. This fluid is a greenhouse effect fluorinated gas, covered by the Kyoto Protocol, with a global warming potential (GWP) = 675 for R32 and 2088 (European regulation EU 517/2014).
- The device must be stored in a well-ventilated place and kept away from flames.
- Install the unit outdoors. Do not install the unit indoors or in an outdoor area that is closed and poorly ventilated.
- Please keep and transmit these documents for reference throughout the lifespan of the device.

## INSTALLATION (SITE, TYPE OF SUPPORT, NECESSARY SPACE)

- Install the HP outdoors at more than 3,5 m from the pool.
- Place the HP on a surface that is stable, solid (able to bear the weight of the device) and leveled.
- Maintain 1 m (30 cm minimum) of open space in front of the vertical air intake grids (behind and on the side of the HP) and 1.5m at the outlet of the fan (in front) of open space without any obstacles.
- Prepare sufficient space around the HP for maintenance operations.
- Prepare a water evacuation system close to the HP to protect the installation zone.
- Keep the HP out of the reach of children, insofar as possible.

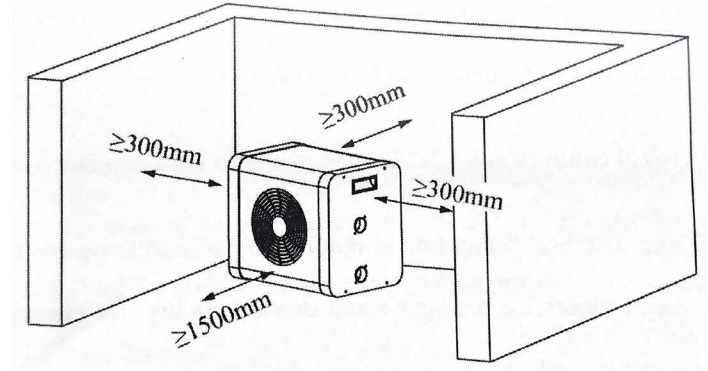
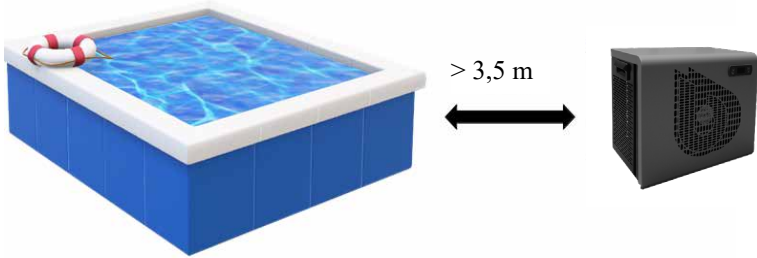

The HP should never be installed:

- in an area covered by sprinkling systems, or subject to spray or running water or mud (close to a road, take into account the effects of wind),
- under a tree,
- close to a source of heat or of flammable gas,
- in an area where it would be exposed to oil, flammable gases, corrosive products, and compounds containing sulphur,
- close to equipment operating at high frequencies,
- in a place where snow is likely to accumulate,
- in a place where it could be flooded by the condensates produced by the device as it operates,
- on a surface that could transfer the vibrations to the house.

Advice: dampen the possible noise nuisance caused by your HP.

- Do not install it close to or underneath a window.
- Do not direct the outlet of the fan towards your neighbours' property.
- Do not direct the fan outlet (cold air) towards the swimming pool.
- Install it in an open area (sound waves bounce off surfaces).
- Install a sound barrier around the HP, making sure to maintain the required distances.
- Install 50 cm of PVC piping at the water inlet and outlet of the HP.
- To improve its performance, it is recommended to insulate the piping between the HP and the swimming pool, especially if the distance is significant.

## HYDRAULIC CONNECTION

- Water quality necessary for this device: NF-EN-16713-3
- The HP is compatible with all types of water treatment. The HP must imperatively be connected by a PVC pipe of Ø 50mm to the swimming pool's hydraulic circuit, after the filter and before the treatment system, regardless of its type (Cl, pH, Br metering pumps and/or electrolyser).
- Follow the hydraulic connection order (↻ = water in, ↻ = water out)
- Before connecting the PVC pipes to the HP, make sure the circuit is clean of any work residue (stone, soil, etc.).

### Step 1 :

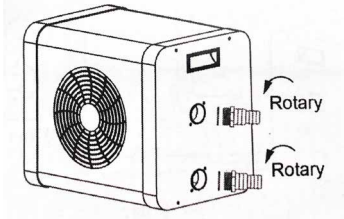

### Step 2 :

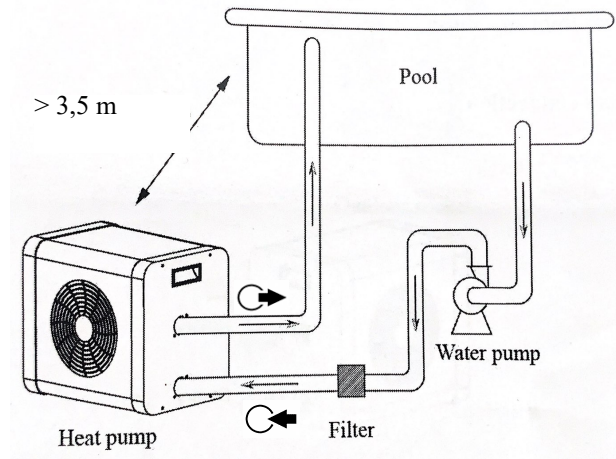
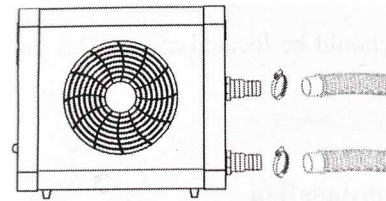

### Connection of the condensate evacuation pack:

During operations, the HP is subject to a condensation phenomenon. This translates into a water flow, which can be more or less important depending on the degree of humidity. To channel this flow, which can represent several litres of water per day, we recommend you install the provided condensate evacuation pack and connect it to a suitable water evacuation circuit.

## ELECTRICAL CONNECTION

- Prior to undertaking any intervention inside the HP, it is imperative to disconnect the power supply from the HP; there is a risk of electrocution that can cause damages, severe injuries and even death.
- The power supply should match the voltage featuring on the information plate of the HP.
- The HP must be connected to an earthing connection.
- The electrical terminal should be covered from water with an adapted system (**not included**).

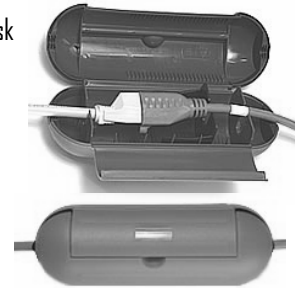

**⚠ Only a certified electrician can confirm if your electrical installation is in conformity with local law in force. Power supply must be equipped with grounding, circuit breaker and 30 mA differential protection.**

- The plug provided with the machine is equipped with an additional 10 mA differential security with manual reset button.
- The heat pump must work in the same time as the water pump.

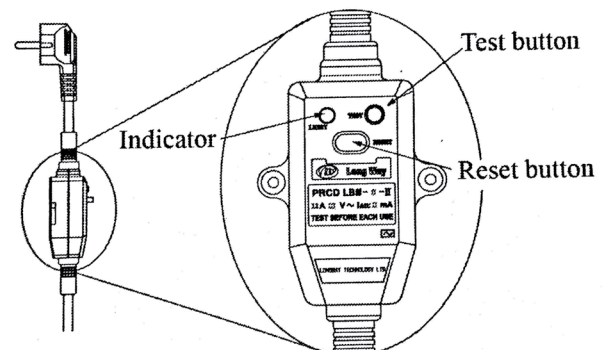



## IMMERSION AND STARTING OF HP

Once the HP is connected to the water circuit with the bypass, and is connected to the power supply by a professional, ensure that:

- The HP is horizontal (level).
- The HP is stable.
- The water circuit has been purged of air that has been trapped in the piping of the HP.
- The water circuit is properly connected (no leaks or damage to the hydraulic connections, the connections are properly tightened).
- The electric circuit is properly connected, properly insulated, and connected to the earthing connection.
- The conditions of installation and use described above have all been met.
- The outdoor temperature is between 0 and +35°C.
- The water temperature is of 15°C minimum.
- The evaporator at the rear/on the sides of the HP is clean (leaves, dust, pollen, cobwebs...)

You can now start your device by following, in the given order, the following steps:

- Remove all unused items or tools from the area surrounding the HP.
- Start the pump of the filtration system.
- Power up the HP by using the ON/OFF button of the display.
- Check that the HP starts and stops in sync with the filtration circuit: if no water is detected in the HP, the display shows "E3"
- The HP starts after a delay of a few minutes.
- Adjust the temperature ("Regulation" chapter).
- After a few minutes, you can adjust the bypass valve as indicated in the "Water flow setting" chapter. Having completed the above steps, cover the pool and let the HP operate for a few days with the filtration pump in "forced mode" until the water of the pool reaches the desired bathing temperature.

## GENERAL USE

### Water quality (standard):

the following water quality standards should be strictly respected:

- Chlorine concentration less than 2.5 ppm
- pH between 6.9 and 8
- In case of sudden chlorination, isolate the heat pump by shutting the inlet and outlet valves of the device, and reset them to their initial positions after treatment.

### Rise in temperature :

As soon as you want to put your pool into service at the beginning of the season:

- First isolate your heat pump from the filtration circuit:
- Close the upstream and downstream valves of the bypass.
- Fully open the adjusting valve.
- Carry out all the usual initial operations (filling, treatment, washing the filter, etc.).
- Turn on the filtration pump.
- Turn on the heat pump, set the temperature, open the valves and adjust the water flow.
- Cover the pelvis with isothermal cover.
- Allow the filtration pump and heat pump to run continuously until the desired temperature is reached (2 days to 1 week depending on climatic and geographical conditions).

Remember to adjust the flow rate during and at the end of the temperature rise.

The temperature rise time depends heavily on the exposure of the pool to the wind, sun and the nature of its environment.

### Rise in temperature :

As soon as you want to put your pool into service at the beginning of the season:

- First isolate your heat pump from the filtration circuit:
- Close the upstream and downstream valves of the bypass.
- Fully open the adjusting valve.
- Carry out all the usual initial operations (filling, treatment, washing the filter, etc.).
- Turn on the filtration pump.
- Turn on the heat pump, set the temperature, open the valves and adjust the water flow.
- Cover the pelvis with isothermal cover.

- Allow the filtration pump and heat pump to run continuously until the desired temperature is reached (2 days to 1 week depending on climatic and geographical conditions).

Remember to adjust the flow rate during and at the end of the temperature rise.

The temperature rise time depends heavily on the exposure of the pool to the wind, sun and the nature of its environment.

#### **Maintaining the temperature:**

- Once the desired temperature has been reached, you can set the daily filtration time according to your habits (8 to 10 hours per day minimum during the season).

The heat pump will start automatically whenever necessary. The minimum operating time varies based on the time of use, please contact your distributor for further information.

If you notice the water temperature of the pool is falling, despite the device operating continuously, increase the daily filtration time.

Do not forget to cover the pool with an insulated cover when you are not using it, to limit heat losses.

**IMPORTANT: a swimming pool without a cover will lose 4 times more energy than the same pool with a cover.**

The choice of the heat pump should always take into account the presence of a tarpaulin, a rolling shutter, or any other type of protection of the pool when it is not being used.

**REGULATION (ELECTRONIC CONTROLLER)**

**LED Display:**

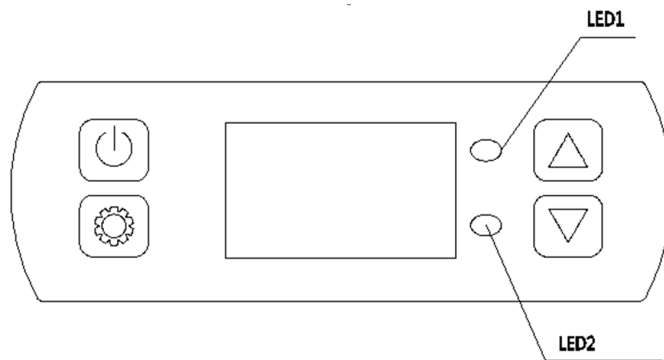

**Screen instructions:**

- "OFF" will show in screen if unit is OFF.
- Water inlet temperature will show in screen if unit is ON.
- Error code will show in system is abnormal.
- LED 1: If cooling, LED 1 will be green, and if defrosting, LED 1 will blink.
- LED 2: If heating, LED 2 will be red.

**Buttons:**

Button	Definition	
	ON/ OFF	<ul style="list-style-type: none"> <li>▪ In the main page, long press for 3 seconds to on/off the unit</li> <li>▪ In parameter page, press this button to go back to main page</li> </ul>
	Function	<ul style="list-style-type: none"> <li>▪ Long press for 3 seconds to select cooling/heating</li> <li>▪ Press to check the parameters</li> </ul>
	Up and down	<ul style="list-style-type: none"> <li>▪ In main page, these buttons can change the setting temperature</li> <li>▪ To validate the setting temperature press </li> </ul>
	Reset	<ul style="list-style-type: none"> <li>▪ Under the Off condition, press for 5S to reset all parameters to default.</li> </ul>
	Lock and unlock	<ul style="list-style-type: none"> <li>▪ In main page, press for 3s to lock/unlock the screen.</li> </ul>

**Error Code:**

Protection/error	Code
Ambient temp. too high/too low error	E00
Water in temp. sensor error	E01
Ambient temp. sensor error	E02
Discharge temp. too high error	E03
Discharge temp. sensor error	E04
Coil sensor error	E05
Low pressure error	EL
Water flow error	E06

## WI-FI CONNECTION

### Download the application:

Download the Smart Life app available on Apple and Android stores.

### Creating an account :

Create an account by following the instructions in the application and connect to it.

### Add the heat pump in the application:

#### Press "add"

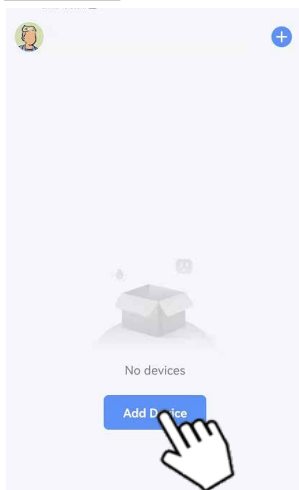

#### Choose the Wi-Fi network

Choose the same Wi-Fi as the phone fill in the password then confirm



#### Wait for the countdown

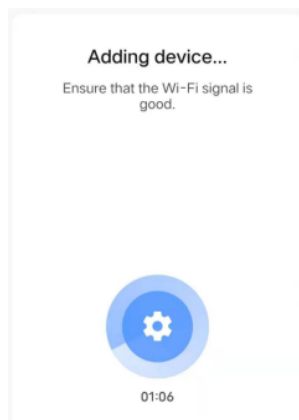

#### Choose "large devices"

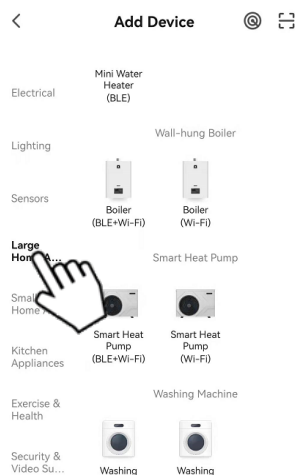

#### Press for 3s on



the heat pump will be ready to be paired when "Set" flashes

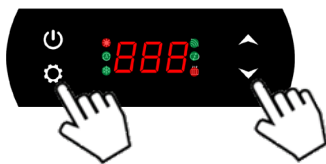

#### Choose "Smart Heat Pump (Wi-Fi)"

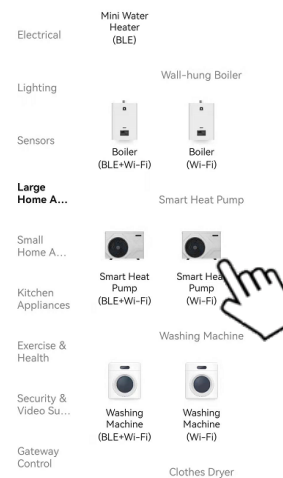

Press next and confirm that the LED Wi-Fi flashes on the screen

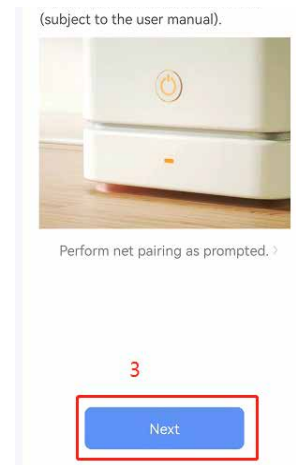

#### The heat pump is connected

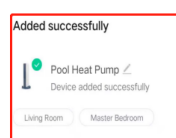

## Parameters list:

Parameter	Description	Range
D0	Ambient temp.	-20 °C -80 °C
D1	Water in	-20 °C -80 °C
D2	Water out	-20 °C -127 °C
D3	External coil temp.	-20 °C -80 °C
D4	Compressor	DN/OFF
D5	Fan motor	DN/OFF
D6	4-way-valve	DN/OFF
D7	High Pressur	DN/OFF
D8	Low Pressur	DN/OFF
D9	Water flow switch	DN/OFF

## MAINTENANCE

Before any maintenance operation, the heat pump must be completely stopped for few minutes before connecting pressure controllers. This is because high pressure and temperature inside the heat pump could be harmful.

Please check the following on a monthly basis:

- Check and clean the evaporator **(with a soft brush)**.
- **Do not use high pressure cleaner.**
- Check all electrical connections.

Please check the following points yearly:

- Check settings.
- Check securities.
- Check all electrical connections.
- Check condenser cleanliness.
- Use soft soap and water to clean the heat pump casing, **do not use solvents.**

## WINTERING

This appliance is made to be used during summer period only.

When you are winterizing your pool system, you must:

1. Turn the pool heat pump off
2. Drain the exchanger to prevent any risk of freezing.
3. Put the heat pump in a closed room protected against frost.

## TEMPERATURE RISE PHASE

As soon as you wish to re-start your swimming pool at the beginning of the season:

- Proceed with all the usual initial operations (water filling, cleaning of the filter....)
- Turn the water pump on.
- Turn pool heat pump on, set temperature.
- Cover the pool with solar cover or other.
- Leave the pool system and pool heat pump working permanently until the pool has reached the required temperature (it will take approximately 36 hours to 1 week).

**The time for the pool temperature to increase depends on the exposure of swimming pool to wind, sun and the pool environment as well as the heat pump size.**

## RECYCLING THE HP

When your HP reaches the end of its lifespan and you do not wish to keep it, do not throw it out with household waste.

The HP must be brought to a selective recycling point for its reuse or recycling.

It contains potentially hazardous substances that may harm the environment and that must, during recycling, be eliminated or neutralised.



- Bring the HP to a recycling center
- Give the HP to a not-for-profit organisation so that it can be repaired and reused
- Give the HP to the shop when buying a new unit

## AFTER-SALES TECHNICAL DEPARTEMENT

In case of technical problems regarding any of the BWT heat pumps, the following measures should be taken:

- Provide to the technical service the following essential information:
  - Serial number of the machine
  - Manometer value when machine is stopped
  - Manometer value when machine is working
  - The position of ON/OFF button and if it is lit or not
  - The value and pictograms displayed on digital controller.
  - The value of programmed settings
  - If fan is working or not
  - Position of the by-pass valves
- Contact your dealer and pass on this information together with the dimensions of the swimming pool, your personal details (address, telephone number) and the description of the failure.

If this procedure is respected, the BWT technician will be able to make as accurate diagnostic of the failure.

The recommended solution made by BWT will be implemented briefly after that.

**IMPORTANT: If this measure is not followed, warranty will be cancelled.**

## Manual de instrucciones

### BWT Mini Connect



BWT Mini 15  
BWT Mini Connect 15  
BWT Mini Connect 25  
BWT Mini Connect 35

**SP**



## SP-BOMBA DE CALOR PARA PISCINA

### Declaración de conformidad

Directivas - Normas armonizadas

**BWT Holding GmbH, Walter-Simmer-Str. 4, 5310 Mondsee, Austria**

Declaramos bajo nuestra responsabilidad que el producto respeta las siguientes directivas

<b>SAFETY</b>	EN 60335-1:2012/A2:2019	EN 60335-2-40:2003/A13:2012	EN 62233:2008	
<b>EMC</b>	EN 55014-1:2017	EN 61000-3-11:2000	EN 55014-2:2015	EN 61000-3-3:2013
	EN 61000-3-12:2011	EN 61000-3-2:2014		
<b>NOISE</b>	200/14/CE			

### Modelo:

BWT Mini 15/ BWT Mini Connect 15/ BWT Mini Connect 25/ BWT Mini Connect 35

Otros documentos normativos

**RoHS** 2011/65/EU

**WEEE** 2012/19/EU

Persona autorizada para la documentación técnica

BWT Holding GmbH  
Walter-Simmer-Str. 4  
5310 Mondsee, Austria

R&D manager  
Vourles, 10-2021

Temperatura de funcionamiento: 0°C to 38°C Alimentación: 230 V ~, 50 Hz IPX4 Altitud máxima de usa: 2000 m

Producto: BWT Mini 15/ Connect 15	Potencia absorbida máx: 0,485 kW	Peso: 22 kg
Producto: BWT Mini Connect 25	Potencia absorbida máx: 0,686 kW	Peso: 24,8 kg
Producto: BWT Mini Connect 35	Potencia absorbida máx: 0,965 kW	Peso: 27,2 kg

### Tratamiento par particulares de los aparatos electrónicos al final de su vida útil:



El simbolo de la papelera tachada en las principales piezas que componen el producto indica que no debe desecharse junto con los residuos domésticos. Deberà llevarse a un punto de recogida apropiado para el reciclado de los aparatos electrónicos (información disponible en el servicio de recogida doméstica local). Este producto contiene sustancias potencialmente peligrosas que pueden tener efectos perjudiciales para el medio ambiente y la salud humana.

## ENTREGA Y TRANSPORTE

- Después de desembalar la BDC, compruebe el contenido para informar de cualquier daño.
- La BDC siempre debe almacenarse y transportarse en posición vertical sobre un palé y en su envase original.
- Si la BDC se ha almacenado y/o transportado horizontalmente, la garantía deja de tener validez.

## INDICE

Instalacion	26
Conexiones Hydraulicas	27
Conexiones electricas	27
Conexione de agua y puesta funcionamiento de la BDC	28
Utilizacion general	28
Reglamento (Controlador electrónico)	29
Conexión Wi-Fi	31
Mantenimiento	32
Invernaje	32
Subida de la temperatura	32
Reciclado de la bdc	33
Servicio Técnico de Post-Venta	33





Este simbolo indica que el aparato utiliza R32, un refrigerante de baja velocidad de combustion.



Este simbolo indica que el manual de uso debe leerse con atencion antes de usar el dispositivo.



Este simbolo indica que este equipo debe ser manipulado por un técnico de mantenimiento conforme al manual de uso.

#### **ATENCIÓN: en condiciones normales, una BDC adaptada permite calentar el agua de la piscina de 1º Ca 2º C por día.**

- Por lo tanto, es normal no sentir una diferencia de temperatura a la salida del circuito cuando la BDC esta en funcionamiento. Una piscina calentada debe estar cubierta para evitar cualquier pérdida de calor. El aparato esta diseiido para utilizarse en piscinas segun la norma NF-EN-16713
- El incumplimiento de las advertencias podria provocar daiios en el equipamiento de la piscina o provocar heridas graves e incluso la muerte.
- Solo las personas cualificadas en los ambitos técnicos correspondientes (electricidad, hidraulica o frigorifica) estan habilitadas para realizar el mantenimiento o la reparacion del aparato. El técnico cualificado que intervenga en el aparato debe utilizar o llevar un equipo de proteccion individual (coma gafas de seguridad, guantes de proteccion, etc.) para reducir el riesgo de lesiones que podrian producirse durante la intervencion en el aparato.
- Antes de efectuar cualquier intervencion en el apa rato, asegurese de que esta apagado y correctamente bloqueado.
- El aparato esta destinado a un uso especifico para las piscinas y los spas; no debe utilizarse para ningun otro uso que para el que ha sida diseiido .
- Este aparato no esta destinado a su uso por parte de niios.
- Este aparato no se ha diseiido para su uso por parte de personas (incluidos niios mayores de 8 años) inexpertas o con capacidades físicas, sensoriales o mentales reducidas, salvo:
  - si se utiliza bajo vigilancia o con instrucciones de uso facilitadas por una persona responsable de su seguridad; y
  - si se comprenden los riesgos que conlleva su uso.
- Los niios deben permanecer bajo supervision para asegurarse de que no jueguen con el aparato.
- La instalacion del aparato debera realizarse conforme a las instrucciones del fabricante y segun las normas locales y nacionales vigentes. El instalador es res ponsable de la instalacion del aparato y del cumplimiento de las reglamentaciones nacionales en materia de ins talacion. En ningun casa, el fabricante podra ser considerado responsable en casa de incumplimiento de las normas de instalacion locales vigentes.
- Para cualquier otra accion que no sea el mantenimiento por parte del usuario descrito en este manual, el producto debe ser manipulado por un profesional cualificado.
- Cualquier instalacion o utilizacion incorrecta puede acarrear daiios materiales o corporales graves (que pueden provocar la muerte),
- No toque el ventilador o las piezas moviles ni introduzca objetos o los dedos cerca de las piezas moviles cuando el aparato esta en funcionamiento.
- Las piezas moviles pueden causar heridas graves e incluso la muerte.
- No utilice mangueras o racores para mover la maquina o tirar de ella

#### **ADVERTENCIAS RELATIVAS A LOS APARATOS ELÉCTRICOS:**

- La alimentacion eléctrica del aparato debe estar protegida por un dispositivo de proteccion de corriente diferencial residual (DDR) de 30 mA especifico, conforme a las normas vigentes del pais de instalacion.
- No utilice alargadores para enchufar el aparato, conéctelo directamente a un circuito de alimentacion adecuado.
- Si un aparato fijo no esta equipado con un cable de alimentacion y un enchufe, o con cualquier otro media de desconexion de la red de alimentacion que disponga de una separacion de los contactas en todos los polos que permita una desconexion total en casa de sobretension de categoria III, el manual especificara que deben integrarse medios de desconexion en el cableado fijo, conforme a las reglas de cableado.
- En el circuito de alimentacion del aparato se debe instalar un método de desconexion adaptado, conforme a todos los requisitos locales y nacionales relativos a la sobretension de categoria III, y que desconecte todos los polos del circuito de alimentacion. Este método de desconexion no se suministra con el aparato y debe ser suministrado por el profesional de la ins talacion .
- Antes de efectuar cualquier operacion, compruebe que:
  - La tension indicada en la placa de caracteristicas del aparato corresponde a la de la red,
  - La red de alimentacion es adecuada para la utilizacion del aparato y dispone de una toma de tierra,
  - El enchufe de alimentacion (si procede) se adapta a la toma de corriente.
- Si el cable de alimentacion esta daiiado, el fabrican te, su agente técnico o una persona cualificada debe sustituirlo obligatoriamente para garantizar la seguridad .

#### **ADVERTENCIAS RELATIVAS A LOS APARATOS QUE CONTIENEN REFRIGERANTE:**

- El refrigerante R32 es un refrigerante de categoria A2L, que se considera potencialmente inflamable.
- No descargue el fluido R32 a la atmosfera. Este fluido es un gas fluorado de efecto invernadero, abordado en el protocolo de Kioto, con un potencial de calefaccion global (GWP) = 675 para el R32 (Reglamentacion Europea UE 517/2014).
- El aparato debe almacenarse en un lugar bien ven tilado, lejos de cualquier fuente de ignicion .
- Instale el aparato en el exterior. No instale el aparato en el interior o en un lugar cerrado y no ventilado al exterior.
- Conserve y transmita estas documentas durante toda la vida util del aparato para poder consultarlos posteriormente.

## INSTALACION

- Instale la BDC en el exterior a mas de 3.5 m de la piscina segun las leyes vigentes (NF C 15100).
- Coloque la BDC en sus una superficie estable, solida (que pueda soportar el peso del aparato) y nivelada.
- Mantenga 1 m (30 cm minima) de espacio libre delante de las rejillas verticales de aspiracion de aire (en la parte trasera y en el lado correspondiente de la BDC) y 1,5 m la salida del ventilador (delante) en un espacio totalmente despejado de cualquier obstaculo.
- Prevea un espacio suficiente alrededor de la BDC para las operaciones de conservacion y mantenimiento.
- Prevea un dispositivo de evacuacion de agua cerca de la BDC, para preservar la zona donde esta instalada.
- Conserve la BDC fuera del alcance de los ninos en la medida de lo posible.

La BDC no debe instalarse:

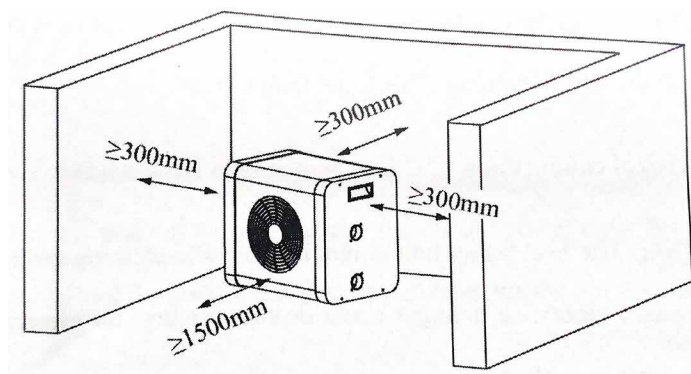
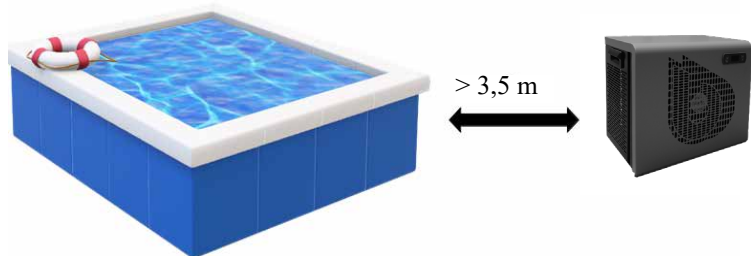

- al alcance de aspersores, proyecciones o escorrentias de agua o lodo (cerca de una carretera, tenga en cuenta los efectos del viento),
- bajo un arbol,
- cerca de una fuente de calor o de gas inflamable,
- en un lugar donde esté expuesto al aceite, a gases inflamables, a productos corrosivos o a compuestos de sulfuro,
- cerca de equipos de alta frecuencia,
- en un lugar donde pueda haber una acumulacion de nieve,
- en un lugar que se pueda inundar por la condensacion producida durante el funcionamiento del dispositivo,
- en una superficie que pueda transmitir vibraciones a una vivienda.

Consejo: para minimizar las posibles molestias sonoras de su BDC:

- No la instale debajo de una ventana o mirando hacia ella.
- No oriente la salida del ventilador hacia los vecinos.
- No oriente la salida del ventilador (aire frio) hacia la piscina.
- Instalela en un espacio despejado (las ondas sonoras se reflejan en las superficies).
- Instale una pantalla acustica alrededor de la BDC, respetando las distancias
- Instale 50 cm de tuberias flexibles de PVC en la entrada y salida de agua de la BDC

To improve its performance, it is recommended to insulate the piping between the HP and the swimming pool, especially if the distance is significant.

## CONEXIONES HYDRAULICAS

- Calidad del agua necesaria para este dispositivo: NF-EN-16713-3
- La BDC es compatible con cualquier tipo de tratamiento del agua. La BDC se debe conectar obligatoriamente con un tubo PVC de  $\varnothing$  38 mm al circuito hidráulico de la piscina, después del filtro y antes del sistema de tratamiento, sea cual sea (bombas dosificadoras CL, pH, BR y/o electrolizador).
- Respete el sentido de la conexión hidráulica (↻ = agua entrante, ↻ = agua saliente)
- Antes de conectar los tubos de PVC a la BDC, asegúrese de que el circuito se ha limpiado previamente y se han eliminado los residuos de las obras (piedras, tierra, etc.).

### Escenario 1 :

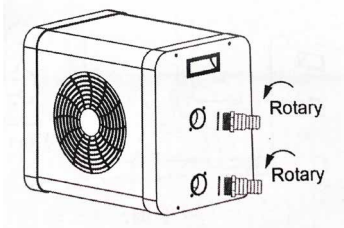

### Escenario 2 :

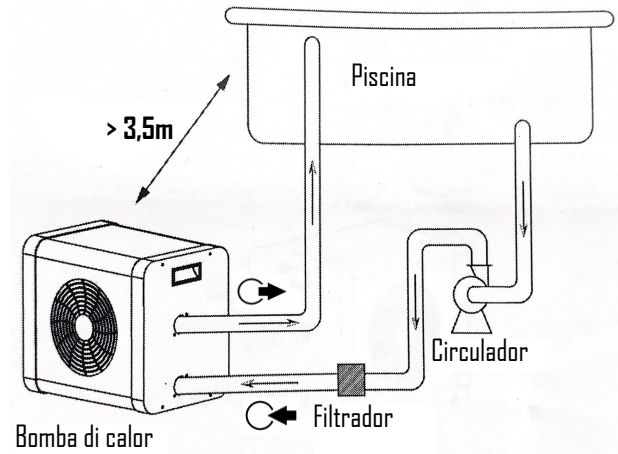
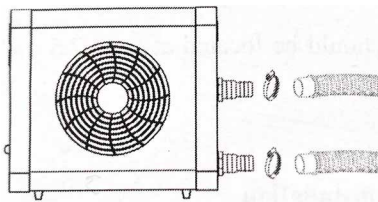

### Conexión del kit de evacuación de condensación :

Durante su funcionamiento, la BDC está sujeta a un fenómeno de condensación. Esto se traduce en un flujo de agua más o menos importante en función del porcentaje de humedad. Para canalizar este flujo de agua que puede representar varios litros de agua al día, le aconsejamos que instale el kit de evacuación de condensación suministrado y lo conecte a un circuito de evacuación de agua adaptado. **(No Incluido)**

## CONEXIONES ELECTRICAS

- Antes de efectuar cualquier intervención en el interior de la BDC, es obligatorio cortar la alimentación eléctrica de la BDC: existe un riesgo de descarga eléctrica que puede provocar daños materiales, heridas graves o incluso la muerte.
- La alimentación eléctrica debe corresponder a la tensión indicada en la placa de características de la BDC.
- La BDC debe conectarse obligatoriamente a una toma de tierra
- El terminal eléctrico debe cubrirse del agua con un sistema adaptado.

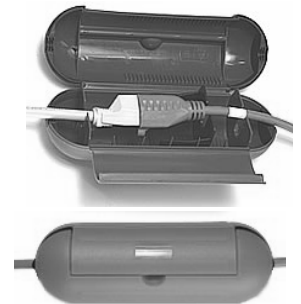

**⚠ Solo electricistas certificados pueden verificar la instalación eléctrica a conformidad con las normas locales vigentes. La instalación eléctrica tiene que contener tierra, un magnetotérmico y un diferencial de 30mA de protección.**

- El enchufe de la bomba de calor contiene adicionalmente un diferencial de 10mA de protección con un botón de reseteo.
- La bomba de calor tiene que trabajar junto con la bomba de filtración (agua).

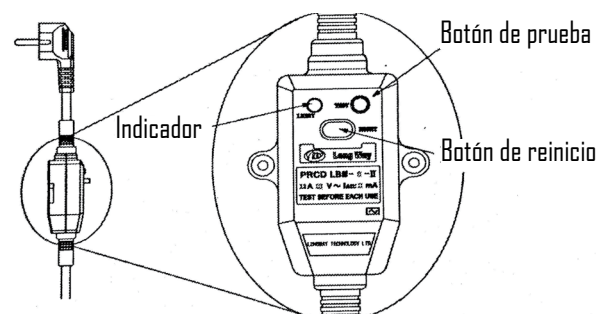

## CONEXIONE DE AGUA Y PUESTA FUNCIONAMIENTO DE LA BDC

Una vez que la BDC se haya conectado al circuito de agua con y se haya conectado al circuito eléctrico por parte de un profesional, asegúrese de que:

- La BDC esté en posición horizontal (nivelada).
- La BDC esté bien estable.
- El circuito de agua se haya purgado del aire que pudiera quedar en los tubos de la BDC.
- El circuito de agua esté bien conectado (que no haya fugas en las conexiones hidráulicas, que no estén deterioradas y que los racores que se deben atornillar estén bien apretados).
- El circuito eléctrico esté bien conectado, bien aislado y conectado a tierra.
- Las condiciones de instalación y de utilización descritas anteriormente se respeten.
- La temperatura exterior esté comprendida entre 0 y +35 °C.
- La temperatura del agua sea de 15 °C como mínimo.
- Se haya limpiado el evaporador en la parte posterior/lateral de la BDC (hojas, polvo, polen, telarañas, etc.)

Puede poner en funcionamiento la máquina siguiendo en orden los siguientes pasos:

- Abra las 3 válvulas de derivación (consulte el esquema hidráulico).
- Retire cualquier objeto innecesario o herramienta alrededor de la BDC.
- Arranque la bomba del sistema de filtración.
- Encienda la BDC conectando mediante el botón ON/OFF de la pantalla.
- Compruebe que la BDC arranca y se detiene al mismo tiempo que el circuito de filtración: si no se detecta agua en la BDC, la pantalla indica «E3».
- La BDC se pone en marcha después de unos minutos.
- Ajuste la temperatura (capítulo «Regulación»).
- Al cabo de unos minutos, se puede ajustar la válvula de derivación tal y como se indica en el capítulo «Ajuste del caudal de agua». A continuación, cubra la piscina y deje que la BDC funcione durante varios días con la bomba de filtración en «marcha forzada», hasta que el agua de la piscina alcance la temperatura de baño deseada.

## UTILIZACION GENERAL

### Calidad del agua (estándar):

- Los estándares de calidad del agua recomendados deben cumplir obligatoriamente las normas siguientes:
  - Concentración de cloro inferior a 2,5 ppm
  - Nivel del pH de 6,9 a 8
  - En caso de cloración de choque, aisle la bomba de calor cerrando las válvulas de entrada y salida del aparato y luego vuelva a colocarlas en su posición inicial una vez finalizado el tratamiento.

### Subida de temperatura

Tan pronto como desee poner en funcionamiento su piscina al comienzo de la temporada:

- Primero aisle su bomba de calor del circuito de filtración:
- Cerrar las válvulas anteriores y posteriores al bypass.
- Abrir completamente la válvula de ajuste.
- Proceder a todas las operaciones iniciales habituales (llenado, tratamiento, lavado del filtro...).
- Poner en marcha la bomba de filtración.
- Encienda la bomba de calor, ajuste la temperatura, abra las válvulas y luego ajuste el flujo de agua.
- Cubrir el estanque con una manta isotérmica.
- Mantener en funcionamiento la bomba de filtración y la bomba de calor hasta que se alcance la temperatura deseada (2 días a una semana, según las condiciones climáticas y geográficas).

Piense en ajustar el flujo durante el aumento de temperatura y luego al final de la misma.

El tiempo de subida de temperatura depende en gran medida de la exposición de la piscina al viento, al sol y a la naturaleza de su entorno.

### Subida de temperatura

Tan pronto como desee poner en funcionamiento su piscina al comienzo de la temporada:

- Primero aisle su bomba de calor del circuito de filtración:
- Cerrar las válvulas anteriores y posteriores al bypass.
- Abrir completamente la válvula de ajuste.
- Proceder a todas las operaciones iniciales habituales (llenado, tratamiento, lavado del filtro...).
- Poner en marcha la bomba de filtración.
- Encienda la bomba de calor, ajuste la temperatura, abra las válvulas y luego ajuste el flujo de agua.
- Cubrir el estanque con una manta isotérmica.

- Mantener en funcionamiento la bomba de filtración y la bomba de calor hasta que se alcance la temperatura deseada (2 días a una semana, según las condiciones climáticas y geográficas).

Piense en ajustar el flujo durante el aumento de temperatura y luego al final de la misma.

El tiempo de subida de temperatura depende en gran medida de la exposición de la piscina al viento, al sol y a la naturaleza de su entorno.

#### **Mantenimiento de la temperatura:**

- Una vez alcanzada la temperatura deseada, puede programar la duración diaria de filtración según sus hábitos (de 8 a 10 horas al día como mínimo durante la temporada). La bomba de calor se pondrá en marcha automáticamente cuando sea necesario. El tiempo mínimo de funcionamiento varía en función del período de uso: póngase en contacto con su distribuidor para obtener más información.

Si observa que la temperatura del agua de la piscina disminuye mientras la máquina funciona permanentemente, aumente el tiempo de funcionamiento diario de su filtración.

No olvide colocar la cubierta isotérmica cuando no utilice la piscina para reducir la pérdida de temperatura del agua.

**IMPORTANTE:** una piscina sin cubierta perderá 4 veces más energía que una piscina equivalente cubierta.

La selección de una bomba de calor tiene en cuenta siempre la presencia de una lona, una persiana automática u otra protección en la piscina en cuanto no se utiliza.

**REGLAMENTO (CONTROLADOR ELECTRÓNICO)**

**Pantalla de led:**

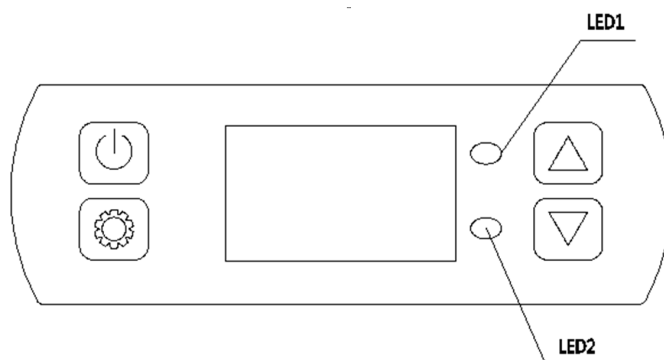

**Instrucciones de la pantalla:**

- "OFF" se mostrará en pantalla si la unidad está APAGADA.
- La temperatura de entrada de agua se mostrará en la pantalla si la unidad está encendida.
- El código de error se mostrará en el sistema es anormal.
- led 1: Si el enfriamiento, el led 1 será verde, y si se descongela, el led 1 parpadeará.
- led 2: Si se calienta, el led 2 será rojo.

**Botones:**

Button	Definition	
	ON/ OFF	<ul style="list-style-type: none"> <li>▪ En la página principal, presione durante 3 segundos para activar/ desactivar la unidad.</li> <li>▪ En la página de parámetros, presione este botón para volver a la página principal.</li> </ul>
	Función	<ul style="list-style-type: none"> <li>▪ Pulsación larga durante 3 segundos para seleccionar refrigeración/calefacción.</li> <li>▪ Pulse para comprobar los parámetros.</li> </ul>
+	Arriba y abajo	<ul style="list-style-type: none"> <li>▪ En la página principal, estos botones pueden cambiar la temperatura de ajuste.</li> <li>▪ Para validar la presión de temperatura de ajuste .</li> </ul>
+	Reinicializar	<ul style="list-style-type: none"> <li>▪ En la condición Desactivado, pulse 5S para restablecer todos los parámetros por defecto.</li> </ul>
+	Bloquear y desbloquear	<ul style="list-style-type: none"> <li>▪ En la página principal, presione 3s para bloquear/ desbloquear la pantalla.</li> </ul>

**Códigos de error:**

Protección/error	Code
Temperatura ambiente. error demasiado alto/demasiado bajo	E00
Agua en temp. error del sensor	E01
Temperatura ambiente. error del sensor	E02
Temperatura de descarga. error demasiado alto	E03
Temperatura de descarga. error del sensor	E04
Error del sensor de bobina	E05
Error de baja presión	EL
Error de flujo de agua	E06
Temperatura del condensador demasiado alta	E09

## CONEXIÓN WI-FI

### Distribución de la aplicación:

Descargar la aplicación Smart Life disponible en las persianas de Apple y Android.

### Creación de una cuenta:

Crear una cuenta siguiendo Instrucciones en la aplicación e iniciar sesión en ella.

### Ajouter la pompe à chaleur dans l'application:

#### Pulsar "añadir"

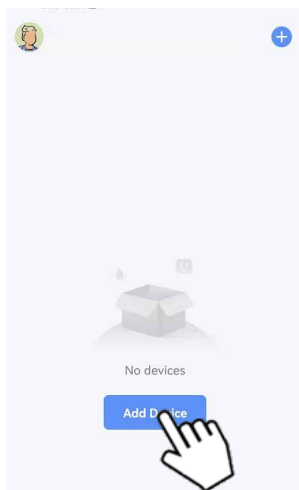

#### Elegir "dispositivos grandes"

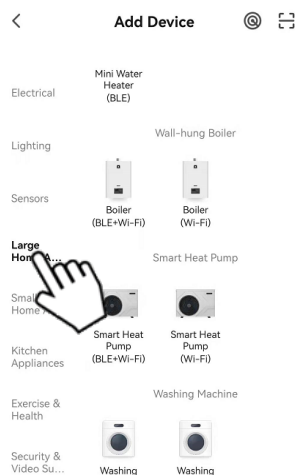

#### Elegir "Smart Heat Pump (Wi-Fi)"

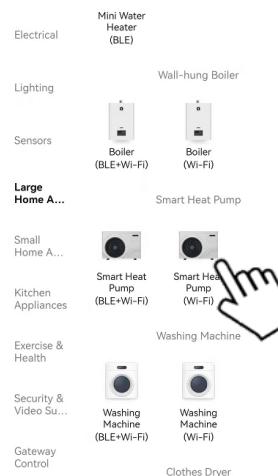

### Elegir la red Wi-Fi:

Elegir el mismo Wi-Fi que el teléfono, introduce la contraseña y luego confirme



Pulsar durante 3s en la bomba de calor estará lista para ser acoplada cuando "Set" parpadeará

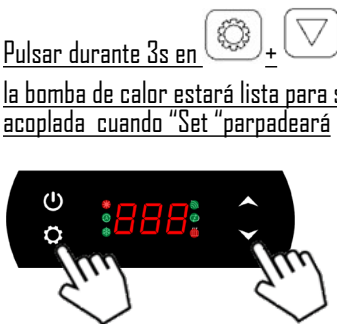

Pulsar siguiente y confirmar que el led Wi-Fi parpadea en la pantalla

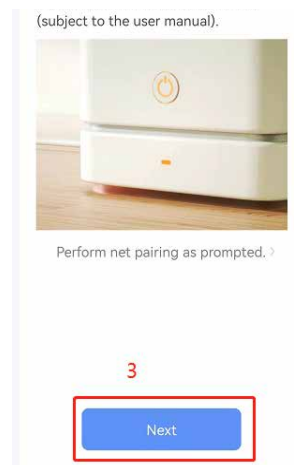

### Esperar a que termine el recuento

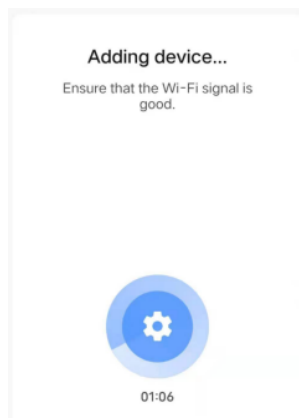

### La bomba de calor está conectada

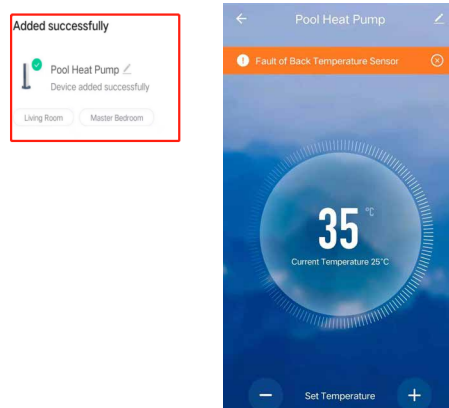

## Lista de parámetros:

Parámetro	Descripción	Rango
D0	Temperatura ambiente.	-20 °C -80 °C
D1	Entrada de agua.	-20 °C -80 °C
D2	Toma de agua.	-20 °C -127 °C
D3	Temperatura externa.	-20 °C -80 °C
D4	Compresor	ON/OFF
D5	Motor de ventilador	ON/OFF
D6	Válvula de 4 vías	ON/OFF
D7	Alta presión	--
D8	Baja presión	ON/OFF
D9	Interruptor de flujo de agua	ON/OFF

### MANTENIMIENTO

Antes de cualquier intervención, es necesario detener el equipo algunos minutos antes de cualquier control de presión. La presión y la temperatura elevada cuando la bomba de calor acaba de pararse en ciertas partes del circuito frigorífico pueden provocar quemaduras graves.

Efectuar al menos una vez por mes las operaciones siguientes:

- Limpieza del evaporador de la bomba de calor (con un pincel suave)

Nunca utilizar un limpiador a alta presión.

- Verificar las conexiones eléctricas
- Apretar todos los tornillos de la máquina

Efectuar al menos una vez al año las operaciones siguientes:

- Control de ajustes
- Control de seguridad
- Verificación de conexiones eléctricas
- Verificación del nivel de suciedad del intercambiador
- Para la limpieza eventual de la carrocería, utilizar jabón suave y agua.

¡No utilizar solventes!

### INVERNAJE

Este aparato está hecho para ser utilizado únicamente durante el período de verano.

Cuando esté preparando el sistema de su piscina para el invierno, debe:

1. Apague la bomba de calor de la piscina
2. Vaciar el intercambiador para evitar cualquier riesgo de congelación.
3. Coloque la bomba de calor en un local cerrado y protegido de las heladas.

### SUBIDA DE LA TEMPERATURA

Cuando esté interesado en utilizar su piscina al principio de la temporada, debe de aislar su bomba de calor del circuito de filtración:

- Ejecute las preparaciones habituales de arranque de temporada (llenado de agua, limpieza de filtro etc.).
- Enciende la bomba de filtración (agua).
- Enciende la bomba de calor y ajuste la temperatura deseada.
- Ponga la manta térmica a la piscina.
- Deje el sistema trabajando hasta que se alcance la temperatura deseada (esto puede tardar de 36h hasta una semana). El tiempo de calentamiento depende de varios factores (viento, radiación solar, entorno de la piscina, tamaño de la bomba de calor).



## RECICLADO DE LA BDC

- Si su BDC ha llegado al final de su vida útil y no desea conservarla, no la tire a la basura.
- La BDC debe ser objeto de una recogida selectiva para su reutilización, reciclado o revalorización.
- Contiene sustancias potencialmente peligrosas para el medio ambiente que serán eliminadas o neutralizadas al reciclarlas. Elija una de estas tres soluciones:



- Lleve la BDC a un centro de reciclaje
- Ofrezca la BDC a una asociación con vocación social para que puedan repararla y ponerla en circulación nuevamente
- Entregue la BDC al distribuidor cuando realice una nueva compra

## SERVICIO TÉCNICO DE POST-VENTA

En el caso de algún problema técnico con la bomba de calor BWT, el procedimiento será el siguiente:

Anotar la siguiente información, indispensable para el Servicio Técnico:

- Número de serie de la máquina
  - Información respecto a los parámetros del display
  - El valor programado para la temperatura
  - Si el ventilador funciona o no
  - Contactar a su revendedor y comunicarle estas informaciones así como las dimensiones de su piscina, su número de contacto y la falla constatada
- Si este procedimiento es respetado, su revendedor contactará al hotline de BWT y le comunicará todas estas informaciones a fin de permitir obtener el mejor diagnóstico posible.

La solución propuesta por BWT será normalmente implementada a la brevedad posible en medida de la gravedad del problema.

**IMPORTANTE: El incumplimiento de estas condiciones cancela la garantía.**

## Betriebsanleitung

### BWT Mini Connect



BWT Mini 15  
BWT Mini Connect 15  
BWT Mini Connect 25  
BWT Mini Connect 35

DE



## DE-POOL-WÄRMEPUMPE

### Konformitätserklärung

Richtlinien - Harmonisierte Normen

**BWT Holding GmbH, Walter-Simmer-Str. 4, 5310 Mondsee, Austria**

Wir erklären auf eigene Verantwortung, dass das Produkt den Richtlinien entspricht.

<b>SAFETY</b>	EN 60335-1:2012/A2:2019	EN 60335-2-40:2003/A13:2012	EN 62233:2008	
<b>EMC</b>	EN 55014-1:2017	EN 61000-3-11:2000	EN 55014-2:2015	EN 61000-3-3:2013
	EN 61000-3-12:2011	EN 61000-3-2:2014		
<b>NOISE</b>	200/14/CE			

### Modelle:

BWT Mini 15/ BWT Mini Connect 15/ BWT Mini Connect 25/ BWT Mini Connect 35

Sonstige normative Dokumente

**RoHS** 2011/65/EU

**WEEE** 2012/19/EU

Berechtigte Person der technischen Dokumentation

BWT Holding GmbH  
Walter-Simmer-Str. 4  
5310 Mondsee, Austria

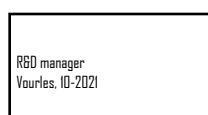

Température de fonctionnement: 0°C - 38°C      Stromversorgung: 230 V ~, 50 Hz      IPX4      Maximale Anwendungshöhe: 2000 m

Produkt: BWT Mini 15/ Connect 15	Max. Leistungsaufnahme: 0,485 kW	Gewicht: 22 kg
Produkt: BWT Mini Connect 25	Max. Leistungsaufnahme: 0,686 kW	Gewicht: 24,8 kg
Produkt: BWT Mini Connect 35	Max. Leistungsaufnahme: 0,965 kW	Gewicht: 27,2 kg



### Entsorgung durch Privatpersonen von elektronischen Geräten am Lebensende:

Das Symbol des durchgestrichenen Mülleimers auf den Hauptteilen des Produkts verweist darauf, dass es nicht mit dem Haushaltsabfall entsorgt werden darf. Es muss an eine geeignete Sammelstelle für das Recycling von elektronischen Geräten übergeben werden (Informationen beim örtlichen AbfallsammelDienst). Dieses Produkt enthält potenziell gefährliche Stoffe, die sich nachteilig auf die Umwelt und die menschliche Gesundheit auswirken können.

## LIEFERUNG UND TRANSPORT

- Nach dem Auspacken der WP prüfen Sie bitte den Inhalt, um eventuelle Schäden anzuzeigen.
- Die WP muss stets in stehender Position auf einer Palette und in der Originalverpackung gelagert und transportiert werden.
- Wenn die WP in liegender Position gelagert und/oder transportiert wurde, erlischt die Garantie.

## INHALT

▪ Installation	37
▪ Wasseranschlüsse	38
▪ Elektrische anschlüsse	38
▪ Wasseranschlüsse und Inbetriebnahme am Saisonanfang	39
▪ Allgemeine anwendung :	39
▪ Regelung (Elektronische Steuerung)	41
▪ Wi-Fi	42
▪ Wartung und Instandhaltung	43
▪ Überwinterung	43
▪ Wiederinbetriebnahme der WP	43
▪ Recycling der wp	44
▪ Technischer Kundendienst	44



Dieses Symbol zeigt an, dass das Gerät mit dem Kältemittel R32, einem Kältemittel mit niedriger Verbrennungsgeschwindigkeit, betrieben wird.



Dieses Symbol zeigt an, dass ein Wartungstechniker das Gerät entsprechend der Betriebsanleitung handhaben muss.



Ce symbole indique qu'un technicien de maintenance doit manipuler cet équipement conformément au manuel d'utilisation.

**ACHTUNG: Unter normalen Bedingungen kann das Wasser im Becken mithilfe einer geeigneten WP täglich um 1°C bis 2 °C erwärmt werden.**

- Es ist also ganz normal, dass am Ausgang des Kreislaufs kein Temperaturunterschied zu spüren ist, wenn die WP funktioniert. Ein beheiztes Becken muss abgedeckt werden, um Wärmeverluste zu vermeiden.
- Das Gerät ist für die Verwendung in Schwimmbädern im Sinne der Norm NF-EN-16713 vorgesehen.
- Die Nichtbeachtung der Warnhinweise kann zu Schäden an der Schwimmbadausrüstung und zu schweren Verletzungen oder sogar zum Tod führen.
- Nur eine qualifizierte Person in den betreffenden technischen Bereichen (Elektrizität, Hydraulik oder Kältetechnik) ist berechtigt, das Gerät zu warten oder zu reparieren. Der qualifizierte Techniker, der am Gerät arbeitet, muss eine persönliche Schutzausrüstung (Schutzbrille, Schutzhandschuhe etc.) tragen, um das Verletzungsrisiko zu reduzieren, das beim Eingriff am Gerät entstehen kann.
- Vergewissern Sie sich vor jeder Arbeit am Gerät, dass dieses spannungsfrei und verriegelt ist.
- Das Gerät ist für eine spezifische Verwendung in Schwimmbädern und Spas bestimmt. Es darf für keinen anderen Zweck als dem bestimmungsgemäßen Verwendungszweck verwendet werden.
- Dieses Gerät ist nicht für Kinder bestimmt.
- Dieses Gerät ist nicht für die Verwendung durch unerfahrene Personen (einschließlich Kinder ab 8 Jahren) oder Personen mit eingeschränkten körperlichen, sensorischen oder geistigen Fähigkeiten ausgelegt, außer:
  - wenn es unter der Aufsicht oder mit Bedienungsanweisungen einer für ihre Sicherheit verantwortlichen Person verwendet wird; und
  - wenn sie die eingegangenen Risiken verstehen.
- Kinder müssen überwacht werden, um sicherzustellen, dass sie nicht mit dem Gerät spielen.
- Die Installation des Geräts muss gemäß den Anweisungen des Herstellers und unter Beachtung der geltenden lokalen und nationalen Normen erfolgen. Der Installateur ist für die Installation des Geräts und die Einhaltung der nationalen Installationsvorschriften verantwortlich. In keinem Fall kann der Hersteller für die Nichteinhaltung der geltenden lokalen Installationsnormen haftbar gemacht werden.
- Für alle anderen Maßnahmen als die einfache Instandhaltung durch den Benutzer, die in dieser Anleitung beschrieben wird, muss das Produkt von einem qualifizierten Fachmann gewartet werden.
- Jede unsachgemäße Installation und/oder Verwendung kann schwere Sach- oder Personenschäden verursachen (die zum Tod führen können).
- Den Ventilator oder die beweglichen Teile nicht berühren und keine Gegenstände oder Finger in die Nähe der beweglichen Teile geben, wenn das Gerät in Betrieb ist. Bewegliche Teile können schwere Verletzungen verursachen und sogar zum Tod führen.
- Die Schlauche oder Anschlüsse nicht zum Bewegen der Maschine verwenden und nicht daran ziehen.

**WARNUNGEN FÜR ELEKTRISCHE GERÄTE:**

- Die Stromversorgung des Geräts muss gemäß den geltenden Normen des Installationslandes durch einen speziellen 30 mA-Fehlerstromschutzschalter (RCD) geschützt werden.
- Verwenden Sie keine Verlängerungskabel, um das Gerät anzuschließen; schließen Sie das Gerät direkt an einen geeigneten Stromkreis an.
- Wenn ein festes Gerät nicht mit einem Netzkabel und einem Stecker oder einem anderen Trennmittel zum Versorgungsnetz ausgestattet ist, das über eine vollständige Trennung der Kontakte verfügt und somit eine vollständige Abschaltung bei einer Überspannung der Kategorie III ermöglicht, wird in der Anleitung verlangt, dass die Trennmittel gemäß den Richtlinien für die elektrische Verkabelung in die feste Verkabelung integriert werden.
- Eine geeignete Abschaltmethode, die allen lokalen und nationalen Anforderungen hinsichtlich der Überspannung der Kategorie III entspricht und alle Pole von der Versorgungsleitung trennt, muss in der Versorgungsleitung des Geräts installiert werden. Diese Trennmethode wird nicht mit dem Gerät geliefert und muss vom Installationsprofi bereitgestellt werden.
- Vor jedem Eingriff sicherstellen, dass:
  - die auf dem Typenschild des Geräts angegebene Spannung genau der Spannung im Netz entspricht
  - das Stromnetz für die Benutzung des Geräts geeignet ist und über eine geerdete Steckdose verfügt
  - der Netzstecker (falls vorhanden) für die Steckdose geeignet ist
- Wenn das Kabel beschädigt ist, muss es unbedingt vom Hersteller, seinem technischen Vertreter oder einer qualifizierten Person ersetzt werden, um die Sicherheit zu gewährleisten.

**WARNUNGEN FÜR GERÄTE, DIE KÄLTEMITTEL ENTHALTEN :**

- Das Kältemittel R32 ist ein Kältemittel der Klasse A2L, das als potenziell brennbar gilt.
- Lassen Sie das Kältemittel R32 nicht in die Atmosphäre ab. Dieses Kältemittel ist ein fluoriertes Treibhausgas, das durch das Kyoto-Protokoll abgedeckt wird. Sein globales Heizpotenzial (GWP) beträgt 675 für R32 (EU-Verordnung Nr. 517/2014).
- Das Gerät muss an einem gut belüfteten Ort abseits von Flammen aufbewahrt werden.
- Die Einheit im Freien aufstellen. Die Einheit nicht im Inneren oder an einer geschlossenen, nicht belüfteten Stelle im Außenbereich installieren.
- Um den einschlägigen Umwelt- und Installationsnormen und -vorschriften, insbesondere der Verordnung Nr. 2015-1790 und/oder der EU-Verordnung Nr. 517/2014, zu entsprechen, muss mindestens einmal jährlich eine Lecksuche im Kühlkreislauf durchgeführt werden. Diese Maßnahme muss von einem zertifizierten Kühlgeräte-Fachmann durchgeführt werden.
- Bewahren Sie diese Dokumente auf und geben Sie sie weiter, damit sie während der gesamten Lebensdauer des Geräts konsultiert werden können.

## INSTALLATION

- Die WP gemäß den geltenden Gesetzen (NF C 15100) mehr als 3,5m vom Becken entfernt anbringen.
- Das WP auf eine stabile Basis stellen, soliden (die das Gewicht des Geräts tragen kann) und ebenen Fläche aufstellen (eventuell einen Betonsockel erstellen).
- Vor den vertikalen Lufteingangsgittern (auf der Rückseite und auf der betroffenen Seite der WP) für einen freien Platz von 1 m (mindestens 30 cm) und vor dem Ausgang des Ventilators (Vorderseite) für einen freien Platz von 1,5 m sorgen, der frei von jeglichen Hindernissen ist.
- Für die Wartungs- und Instandhaltungsarbeiten ausreichend Platz rund um die WP vorsehen.
- Eine Wasserablaufvorrichtung in der Nähe der WP vorsehen, um den Bereich trocken zu halten, in dem sie installiert ist.
- Die WP möglichst für Kinder unzugänglich aufbewahren

Die WP darf nicht installiert werden:

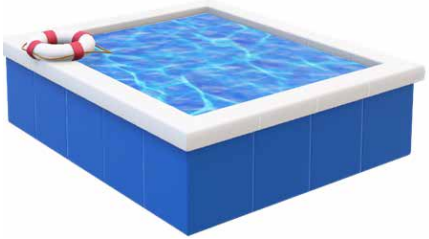

3,5 m

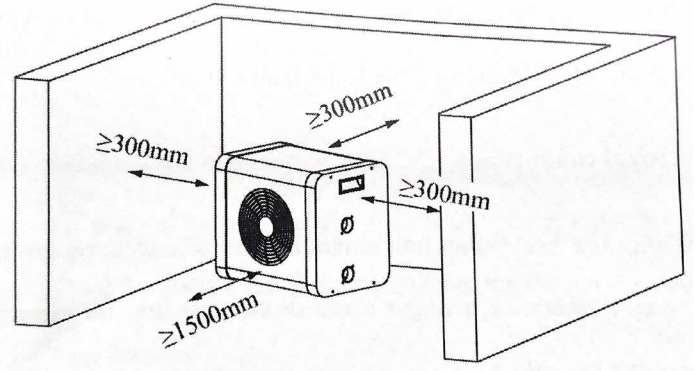

- in Reichweite von Strahlwasser, Spritzwasser oder abfließendem Wasser oder Schlamm (Nahe einer Straße, Berücksichtigung des Windes)
- unter einem Baum
- in der Nähe einer entzündlichen Wärme- oder Gasquelle
- an einem Ort, an dem sie Öl, brennbaren Gasen, korrosiven Produkten oder Schwefelverbindungen ausgesetzt ist
- in der Nähe von Hochfrequenzeinrichtungen
- an einem Ort, an dem es zur Schneeanhäufung kommen kann
- an einem Ort, an dem die WP von den Kondensaten, die bei ihrem Betrieb erzeugt werden, überschwemmt werden könnte
- auf einer Fläche, die Vibrationen auf das Haus übertragen kann

Tipp zur Verringerung eventueller Lärmbelastigungen durch Ihre WP:

- Nicht unter einem Fenster oder in der Nähe eines Fensters installieren.
- Den Ventilatorausgang nicht so ausrichten, dass er zu Ihren Nachbarn zeigt.
- Den Ventilatorausgang (Kaltluft) nicht so ausrichten, dass er zum Schwimmbad zeigt.
- Auf einem freien Gelände installieren (Schallwellen werden von Oberflächen zurückgeworfen).
- Einen Lärmschutz um die WP herum anbringen, unter Beachtung der Abstände.
- 50 cm PVC-Schlauche am Wassereingang und Wasserausgang der WP anschließen
- Um die Leistung zu verbessern, empfiehlt es sich, die Leitungen zwischen der WP und dem Pool thermisch zu isolieren, insbesondere wenn der Abstand groß ist

## WASSERANSCHLÜSSE

- Für dieses Gerät benötigte Wasserqualität: NF-EN-16713-3
- Die WP ist mit jeder Art von Wasseraufbereitung kompatibel. Die WP ist zwingend mit einem PVC-Schlauch von  $\varnothing$  38 mm an den Wasserkreislauf des Schwimmbeckens angeschlossen, nach dem Filter und vor dem Wasseraufbereitungssystem, um welche Art von System es sich auch immer handelt (Dosierpumpen Cl, pH, Br und/oder Elektrolysegerät).
- Die Richtung des Wasseranschlusses beachten (↻ = einlaufendes Wasser, ↻ = auslaufendes Wasser)
- Vor dem Anschluss der PVC-Schlauche an die WP sicherstellen, dass der Kreislauf zuvor von jeglichen Arbeitsrückständen (Steine, Erde etc.) gereinigt wurde.

### Schritt 1 :

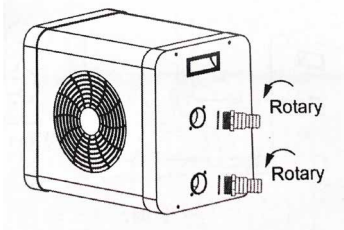

### Schritt 2 :

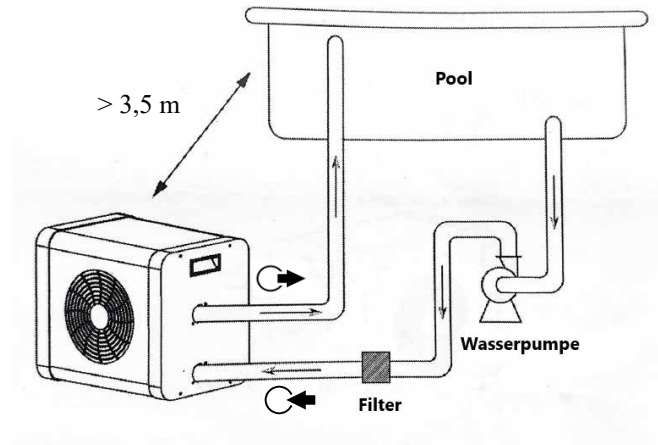
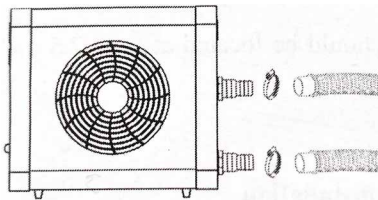

### Anschluss des Kondensatablasskits:

Beim Betrieb der WP kommt es zur Kondensation. Dies führt je nach Feuchtigkeitsgrad zu einem mehr oder weniger starken Wasserablauf. Um diesen Ablauf, der mehrere Liter Wasser pro Tag darstellen kann, zu kanalisieren, empfehlen wir Ihnen, das mitgelieferte Kondensatablasskit zu installieren und an eine geeigneten Wasserableitung anzuschließen.

## ELEKTRISCHE ANSCHLÜSSE

- Vor jedem Eingriff in die WP muss die Stromversorgung der WP ausgeschaltet werden: Stromschlaggefahr, die zu Sachschaden, schweren Verletzungen oder sogar zum Tod führen kann.
- Nur ein qualifizierter und erfahrener Techniker ist befugt, eine Verkabelung in der WP vorzunehmen oder das Stromkabel zu ersetzen.
- Die Stromversorgung muss der Spannung entsprechen, die auf dem Typenschild der WP angegeben ist.
- Die WP muss zwingend an eine geerdete Steckdose angeschlossen werden. (**unbekannt**)

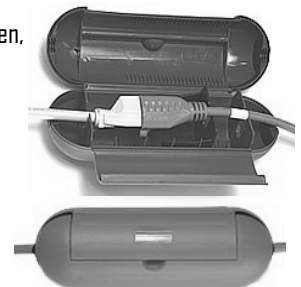

**!** Nur ein zertifizierter Elektriker kann die Elektroinstallation auf Konformität mit den lokalen gesetzlichen Normen überprüfen. Die Elektroinstallation muss über eine Erdung, einen Sicherungsautomaten und einen 30mA FI Schutzschalter verfügen.

- Der eingebaute Stecker ist mit einem zusätzlichen 10mA FI Schutzschalter mit Rückstellknopf ausgestattet.
- Die Wärmepumpe muss zusammen mit der Filter (Wasser)pumpe arbeiten.

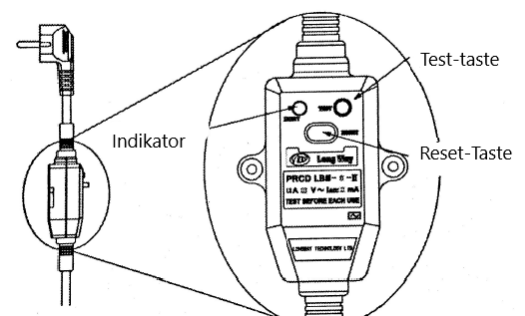

## WASSERANSCHLUSSE UND INBETRIEBNAHME AM SAISONANFANG

Nachdem die WP mit den Wasserkreislauf angeschlossen und mit dem Stromkreis verbunden wurde, sicherstellen, dass:

- die WP präzise waagrecht ausgerichtet ist (eben)
- die WP gut stabil ist
- der Wasserkreislauf entlüftet wurde und die Luft, die sich eventuell in den Leitungen der WP befand, entlassen wurde
- der Wasserkreislauf korrekt angeschlossen ist
- der Stromkreis korrekt angeschlossen (gute Befestigung der Kabel an den Klemmen und dazwischengeschalteter Leistungsschalter), gut isoliert und geerdet ist
- die oben beschriebenen Installations- und Betriebsbedingungen eingehalten werden
- die Umgebungstemperatur zwischen 0°C und +35 °C beträgt
- die Wassertemperatur mindestens 15 °C beträgt
- der Verdampfer auf der Rückseite/Seite der WP sauber ist (Blätter, Staub, Pollen, Spinnweben ...)

Sie können dann Ihr Gerät in Betrieb nehmen, indem Sie folgende Schritte befolgen :

- Alle unnötigen Gegenstände oder Werkzeuge rund um die WP entfernen.
- Die Pumpe des Filtrationssystems starten.
- Die WP durch Einschalten über die ON/OFF-Taste am Steuergerät einschalten.
- Überprüfen, ob die WP gleichzeitig mit dem Filtrationskreislauf startet und stoppt: Wird in der WP kein Wasser erkannt, erscheint am Steuergerät "E3".
- Die WP startet nach einer Verzögerung von einigen Minuten.
- Temperatur einstellen (Kapitel „Steuerung“).
- Nach einigen Minuten können Sie das Bypass-Ventil wie im Kapitel „Einstellung des Wasserdurchflusses“ beschrieben einstellen. Danach den Pool abdecken und die WP mehrere Tage mit der Filtrationspumpe im „Zwangslauf“ laufen lassen, bis das Wasser im Becken die gewünschte Badetemperatur erreicht hat.

## ALLEGMEINE ANWENDUNG :

### Wasserqualität (Standard):

- Die empfohlenen Wasserqualitätsstandards müssen unbedingt folgende Normen erfüllen:
  - Chlorkonzentration unter 2,5 ppm
  - pH-Wert 6,9 bis 8
  - Im Fall einer Stoßchlorung die Wärmepumpe isolieren, indem die Ein- und Ausgangsventile des Geräts geschlossen werden, und nach der Behandlung die Ventile wieder in ihre Ausgangsposition zurücksetzen

### Ansteigend

Sobald Sie Ihren Pool zu Saisonbeginn in Betrieb nehmen möchten:

- Isolieren Sie zuerst Ihre Wärmepumpe vom Filterkreislauf:
- Ventile vor und nach dem Bypass schließen.
- Das Regelventil gross öffnen.
- Alle üblichen Anfangsvorgänge durchführen (Befüllen, Aufbereiten, Waschen des Filters ...).
- Filterpumpe einschalten.
- Wärmepumpe einschalten, Temperatur einstellen, Ventile öffnen und Wassermenge regulieren.
- Becken mit Isolierdecke abdecken.
- Filterpumpe und Wärmepumpe dauerhaft laufen lassen, bis die gewünschte Temperatur erreicht ist (2 Tage bis eine Woche je nach klimatischen und geografischen Bedingungen).

Denken Sie daran, den Durchfluss während des Temperaturanstiegs und dann am Ende zu regulieren.

Die Zeit des Temperaturanstiegs hängt stark von der Exposition des Pools gegenüber Wind, Sonne und der Natur seiner Umgebung ab.

### Ansteigend

Sobald Sie Ihren Pool zu Saisonbeginn in Betrieb nehmen möchten:

- Isolieren Sie zuerst Ihre Wärmepumpe vom Filterkreislauf:
- Ventile vor und nach dem Bypass schließen.
- Das Regelventil gross öffnen.
- Alle üblichen Anfangsvorgänge durchführen (Befüllen, Aufbereiten, Waschen des Filters ...).
- Filterpumpe einschalten.
- Wärmepumpe einschalten, Temperatur einstellen, Ventile öffnen und Wassermenge regulieren.
- Becken mit Isolierdecke abdecken.

- Filterpumpe und Wärmepumpe dauerhaft laufen lassen, bis die gewünschte Temperatur erreicht ist (2 Tage bis eine Woche je nach klimatischen und geografischen Bedingungen).

Denken Sie daran, den Durchfluss während des Temperaturanstiegs und dann am Ende zu regulieren.

Die Zeit des Temperaturanstiegs hängt stark von der Exposition des Pools gegenüber Wind, Sonne und der Natur seiner Umgebung ab.

### **Beibehaltung der Temperatur**

- Sobald die gewünschte Temperatur erreicht ist, können Sie die tägliche Filtrationszeit nach Ihren Gewohnheiten programmieren (mindestens 8 bis 10 Stunden pro Tag während der Saison). Die Wärmepumpe schaltet sich bei Bedarf automatisch ein. Die Mindestbetriebsdauer variiert je nach Nutzungsdauer, wenden Sie sich für weitere Informationen an Ihren Händler.
- Wenn Sie feststellen, dass die Wassertemperatur im Pool abnimmt, während die Pumpe permanent läuft, erhöhen Sie die tägliche Betriebszeit Ihrer Filtration. Vergessen Sie nicht, die isothermische Abdeckung anzubringen, wenn Sie Ihren Pool nicht benutzen, um den Wassertemperaturverlust einzuschranken.
- **WICHTIG: Ein nicht abgedecktes Becken verliert 4-mal mehr Energie als ein abgedecktes Becken.**
- Die Wahl einer Wärmepumpe berücksichtigt immer das Vorhandensein einer Plane, eines Rollladens oder einer anderen Poolabdeckung, sobald dieser nicht benutzt wird.



## REGELUNG (ELEKTRONISCHE STEUERUNG)

### LED-Anzeige:

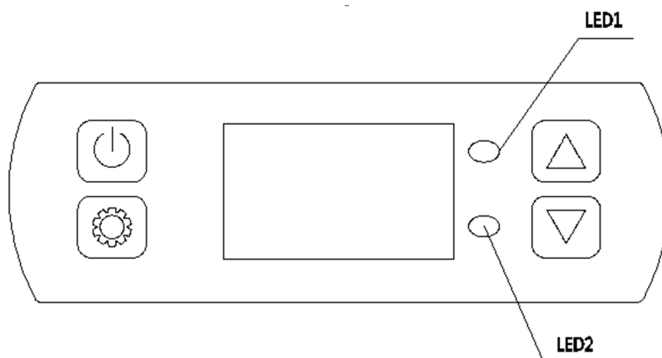

### Bildschirmanweisungen:

- "OFF" wird im Bildschirm angezeigt, wenn das Gerät ausgeschaltet ist.
- Die Wassereintrittstemperatur wird im Bildschirm angezeigt, wenn das Gerät eingeschaltet ist.
- Fehlercode zeigt im System ist abnormal.
- LED 1: Wenn die Kühlung, LED 1 wird grün, und wenn Abtauen, LED 1 blinkt.
- LED 2: Wenn Heizung, LED 2 rot sein.

### Buttons:

Button	Definition	
	EIN/ AUS	<ul style="list-style-type: none"> <li>▪ In der Hauptseite, lange drücken für 3 Sekunden an/ aus dem Gerät</li> <li>▪ Drücken Sie in der Parameterseite diese Taste, um zur Hauptseite zurückzukehren</li> </ul>
	Funktionieren	<ul style="list-style-type: none"> <li>▪ Lange Presse für 3 Sekunden, um Kühlung/ Heizung zu wählen</li> <li>▪ Drücken Sie, um die Parameter zu überprüfen</li> </ul>
+	Auf und ab	<ul style="list-style-type: none"> <li>▪ In der Hauptseite können diese Tasten die Einstellungstemperatur ändern</li> <li>▪ Zur Validierung der Einstelltemperatur drücken  .</li> </ul>
+	Zurücksetzen	<ul style="list-style-type: none"> <li>▪ Drücken Sie unter der Aus-Bedingung auf 5S, um alle Parameter auf Standard zurückzusetzen.</li> </ul>
+	Sperren und entsperren	<ul style="list-style-type: none"> <li>▪ Drücken Sie in der Hauptseite auf 3s, um den Bildschirm zu sperren/entsperren.</li> </ul>

### Fehlercode:

Schutz/Fehler	Code
Umgebungstemperatur: zu hoch/ zu niedrig Fehler	E00
Wasser im Temp. Sensorfehler	E01
Umgebungstemperatur. Fehler des Sensors	E02
Entladung temp. zu hoher Fehler	E03
Entladungstemper. Sensor Fehler	E04
Fehler des Spulensensors	E05
Niedriger Druckfehler	EL
Wasserdurchflussfehler	E06
Zu hohe Temperatur des Kondensators	E09

## WI-FI

### Herunterladen der Anwendung:

Laden Sie die Smart Life-App aus den Apple und Android Stores herunter.

### Erstellen eines neuen Kontos :

Erstellen Sie ein Konto, indem Sie den Anweisungen in der App folgen und sich anmelden.

### Fügen Sie die Wärmepumpe in die App:

#### Tippen Sie auf "hinzufügen"

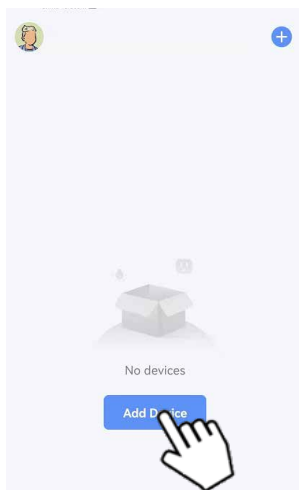

#### Wählen Sie "große Geräte"

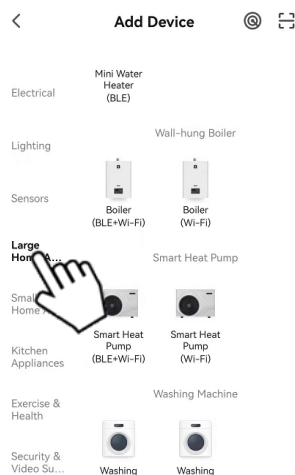

#### Wählen "Smart Heat Pump (Wi-Fi)"

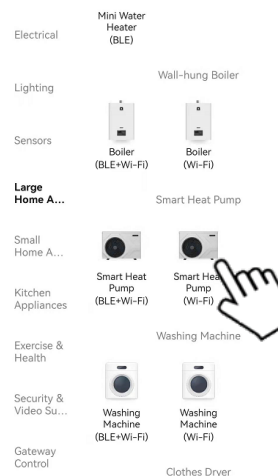

### Wählen Sie das Wi-Fi

Wählen Sie das gleiche Wi-Fi wie das Telefon geben Sie den Passwort ein und bestätigen Sie



Drücken Sie 3s lang auf + Die Wärmepumpe ist bereit zum Koppeln wenn "Set" blinkt

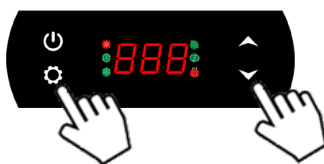

Drücken Sie Weiter und bestätigen Sie dass die Wi-Fi LED auf dem Bildschirm blinkt



### Warten, bis die Zählung abgeschlossen ist

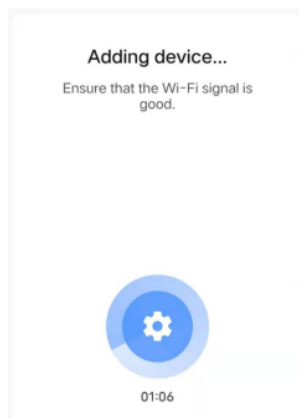

### Die Wärmepumpe ist angeschlossen

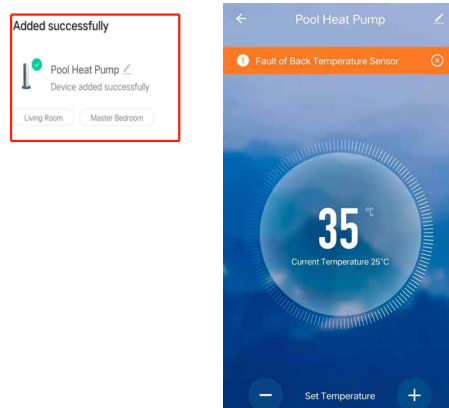

## Parameterliste:

Parameter	Beschreibung	Bereich
D0	Umgebungstemperatur.	-20 °C -80 °C
D1	Wasserzulauf	-20 °C -80 °C
D2	Wasserauslass	-20 °C -127 °C
D3	Externe Temp.	-20 °C -80 °C
D4	Verdichter	ON/OFF
D5	Lüftermotor	ON/OFF
D6	4-Wege-Ventil	ON/OFF
D7	Hochdruck	--
D8	Druckarm	ON/OFF
D9	Wasserdurchflussschalter	ON/OFF

## WARTUNG UND INSTANDHALTUNG

Vor jeder Wartung, muss die Maschine für ein paar Minuten komplett zum Stillstand gekommen sein, bevor Sie die Druckprüfer anschließen können. Dies ist wegen der Verletzungsgefahr durch hohen Druck und Temperatur im Inneren der Maschine notwendig.

Bitte überprüfen Sie folgendes monatlich:

- Überprüfen und reinigen Sie den Verdampfer (mit weicher Bürste).
- **Gebrauchen Sie keinen Hochdruckreiniger!**
- Überprüfen Sie alle elektrischen Verbindungen
- Überprüfen Sie, ob alle elektrischen Verbindungen fest

Bitte überprüfen Sie folgendes wöchentlich:

- Überprüfen Sie die Einstellungen.
- Überprüfen Sie die Sicherheitsvorrichtungen.
- Überprüfen Sie alle elektrischen Verbindungen
- Überprüfen Sie, ob der Kondensator
- Benutzen Sie Wasser und ein mildes Reinigungsmittel, um das Wärmepumpengehäuse zu reinigen.

Benutzen Sie keine Lösungsmittel!

## ÜBERWINTERUNG

Diese Maschine ist nur für den Betrieb in der Sommerperiode bestimmt.

Zur Überwinterung der Wärmepumpe ist es unbedingt notwendig:

1. Stromversorgung der WP abschalten
2. Das Bypass-Ventil vollständig öffnen und die Ein- und Ausgangsventile der WP schließen.
3. Die Verschraubungen lösen, um das gesamte in der WP enthaltene Wasser abzulassen.
4. Die Verschraubungen von Hand leicht wieder anschrauben, um das Eindringen von Fremdkörpern in das Innere der WP zu vermeiden.
5. Die mitgelieferte Überwinterungsabdeckung auf der WP anbringen

## WIEDERINBETRIEBNAHME DER WP

Wenn Sie Ihr Schwimmbecken zu Beginn der Saison in Betrieb nehmen wollen, trennen Sie die Wärmepumpe zuerst vom Filterkreislauf:

- Führen Sie die gewöhnlichen Startvorbereitungen (Wasserbefüllung, Filterreinigung etc.) durch.
- Schalten Sie die Filter(Wasser)pumpe ein.
- Schalten Sie die Wärmepumpe ein und stellen Sie die Wunschtemperatur ein.
- Legen Sie die Poolabdeckung auf das Wasser.
- Lassen Sie das System durchgehend arbeiten, bis die Wunschtemperatur erreicht ist (dies kann von 36h bis zu einer Woche dauern).

**Die Aufheizzeit hängt von verschiedenen Faktoren ab (Wind, Sonneneinstrahlung, Poolumgebung, Wärmepumpengröße).**

## RECYCLING DER WP

- Wenn Ihre WP am Ende des Lebens ist und Sie sie nicht behalten möchten, werfen Sie sie nicht in den Hausmüll.
- Die WP muss zwecks Ihrer Weiterverwendung, Wiederverwertung oder Wiederaufbereitung einer getrennten Müllsammlung zugeführt werden. Sie enthält potenziell umweltgefährdende Stoffe, die beim Recycling entfernt oder neutralisiert werden.
- Eine dieser drei Lösungen wählen:



- Die WP zu einer Abfallsammelstelle bringen.
- Die WP einem Verein mit sozialer Zielsetzung überlassen, damit sie repariert und wieder in Umlauf gebracht wird.
- Die WP bei einem Neukauf dem Händler zurückgeben.

## TECHNISCHER KUNDENDIENST

Im Falle technischer Probleme mit BWT Wärmepumpen sollten Sie folgendes unternehmen:

Übermitteln Sie dem technischen Kundendienst folgende essentiellen Informationen:

- Seriennummer der Maschine
- Die Position des EIN/AUS-Schalters und ob das LED aufleuchtet
- Die Werte und Zeichen auf der Anzeige des Steuergerätes
- Die programmierten Einstellwerte
- Ob der Ventilator arbeitet oder nicht
- Kontaktieren Sie Ihren Händler, und übermitteln Sie ihm diese Informationen zusammen mit der Schwimmbadgröße, Ihren Adressdaten (Adresse, Telefonnummer) und der Fehlerbeschreibung.

Mit diesen Informationen kann ein Techniker eine akkurate Fehlerdiagnose machen.

Die durch empfohlene Lösung wird danach in Kürze durchgeführt.

**\* WICHTIG: Wenn diese Bedingungen nicht eingehalten werden, erlischt die Garantie!**

## Manuel d'installation et d'utilisation

### BWT Mini Connect



BWT Mini 15  
BWT Mini Connect 15  
BWT Mini Connect 25  
BWT Mini Connect 35

NL



## NL-WARMTEPOMP VOOR ZWEMBAD

### Declaration de conformité

Directives – Normes Harmonisées

**BWT Holding GmbH, Walter-Simmer-Str. 4, 5310 Mondsee, Austria**

Wij verklaren op eigen verantwoording dat het product aan de richtlijnen voldoet

<b>SAFETY</b>	EN 60335-1:2012/A2:2019	EN 60335-2-40:2003/A13:2012	EN 62233:2008	
<b>EMC</b>	EN 55014-1:2017	EN 61000-3-11:2000	EN 55014-2:2015	EN 61000-3-3:2013
	EN 61000-3-12:2011	EN 61000-3-2:2014		
<b>NOISE</b>	200/14/CE			

### Modelle:

BWT Mini 15/ BWT Mini Connect 15/ BWT Mini Connect 25/ BWT Mini Connect 35

Andere normatieve documenten

**RoHS** 2011/65/EU

**WEEE** 2012/19/EU

Voor de technische documentatie bevoegde medewerker

BWT Holding GmbH  
Walter-Simmer-Str. 4  
5310 Mondsee, Austria

RBD manager  
Voorles. 10-2021

Bedrijfs temperatuur: 0°C - 38°C

Voeding : 230 V ~, 50 Hz

IP: X4

Maximale gebruikshoogte: 2000 m

Product: BWT Mini 15/ Connect 15	Max. opgenomen vermogen: 0,826 kW	Gewicht: 22 kg
Product: BWT Mini Connect 25	Max. opgenomen vermogen: 0,686 kW	Gewicht: 24,8 kg
Product: BWT Mini Connect 35	Max. opgenomen vermogen: 0,965 kW	Gewicht: 27,2 kg



### Hoe gaat u als particulier om met elektronische toestellen op het einde van hun levensduur :

Het symbool van de doorgestreepte vuilnisbak dat op de belangrijkste onderdelen van het product aangebracht is, maakt duidelijk dat het niet bij het huishoudelijk afval mag worden gegooid. Het product moet ingeleverd worden bij een inzamelpunt voor de recycling van elektronische apparaten (informatie beschikbaar bij de plaatselijke vuilnisdienst). Dit product bevat potentieel gevaarlijke stoffen die schadelijke gevolgen kunnen hebben voor het milieu en de menselijke gezondheid.

## LEVERING TRANSPORT

- Nadat u de WP uitgepakt hebt, controleert u de inhoud en meldt u eventuele schade.
- De WP moet steeds verticaal opgeslagen en vervoerd worden, op een pallet en in de originele verpakking.
- Als de WP horizontaal opgeslagen en/of getransporteerd werd, vervalt de garantie.

## INHOUD

▪ Installatie	48
▪ Hydraulische verbindingen	49
▪ Elektrische aansluitingen:	49
▪ Wateraansluiting	50
▪ Aalgemeen gebruik	50
▪ Regeling (elektronische controller)	52
▪ Wi-Fi-verbinding	53
▪ Onderhoud/service	54
▪ Overwintering	54
▪ Opnieuw starten	54
▪ De wp recyclen	55
▪ Naverkoop	55



Dit symbool geeft aan dat in het toestel R32 gebruikt wordt, een koudemiddel met lage verbrandingssnelheid.



Dit symbool geeft aan dat de gebruikershandleiding zorgvuldig moet worden gelezen voor het toestel gebruikt wordt



Dit symbool geeft aan dat een onderhoudstechnicus deze uitrusting volgens de gebruikershandleiding moet bedienen.

**LET OP : in normale omstandigheden kan een aangepaste WP het zwembadwater met 1 tot 2 ° C per dag opwarmen.**

**Het is dus normaal dat aan de uitgang van het circuit geen temperatuurverschil te voelen is wanneer de WP in werking is**

- Een verwarmd zwembad moet afgedekt worden om warmteverlies te vermijden.
- Het toestel is ontworpen om ingezet te worden bij zwembaden die onder de norm NF-EN-16713 vallen
- Wanneer de waarschuwingen niet gevolgd worden, kan dat tot schade aan de zwembaduitrusting en tot ernstige verwondingen of zelfs de dood leiden.
- Alleen iemand die in de technische domeinen in kwestie gekwalificeerd is (elektrici, t, hydraulica of koeltechniek) is bevoegd om het toestel te onderhouden of te repareren. De gekwalificeerde technicus die aan het toestel werkt moet persoonlijke beschermingsmiddelen gebruiken/dragen (zoals een veiligheidsbril, veiligheidshandschoenen enz.) om elk risico van verwondingen tijdens interventies aan het toestel te beperken.
- Controleer vóór elke interventie aan het toestel of het spanningsloos en buiten gebruik gesteld is.
- Het toestel is bedoeld voor zwembaden en spa's en mag niet voor andere doeleinden gebruikt worden dan die waarvoor het ontworpen is.
- Dit toestel is niet bedoeld voor kinderen.
- Dit toestel is niet ontworpen om door onervaren personen (inclusief kinderen van 8 jaar en ouder) of personen met fysieke, zintuiglijke of mentale beperkingen gebruikt te worden, Behalve:
  - als het wordt gebruikt onder toezicht of wanneer iemand die verantwoordelijk is voor hun veiligheid gebruiksinstructies geeft; en
  - wanneer zij de risico's begrijpen .
- Kinderen moeten in het oog gehouden worden om er zeker van te zijn dat ze niet met het toestel spelen.
- Het toestel moet volgens de instructies van de fabrikant geïnstalleerd worden, in overeenstemming met de geldende lokale en nationale normen. De installateur is verantwoordelijk voor de installatie van het toestel en moet de nationale reglementeringen betreffende de installatie naleven. In geen geval kan de fabrikant aansprakelijk gesteld worden wanneer de geldende lokale installatienormen niet nageleefd worden.
- Het product moet door een gekwalificeerd vakman onderhouden worden. De gebruiker mag alleen het in dit document beschreven eenvoudige onderhoud uitvoeren.
- Elke verkeerde installatie en/of elk verkeerd gebruik kan ernstige materiële of lichamelijke schade veroorzaken (die tot de dood kan leiden).
- Raak de ventilator of de bewegende delen niet aan en steek geen voorwerpen of vingers in het toestel in de buurt van bewegende delen wanneer het toestel in werking is. ▪ De bewegende onderdelen kunnen ernstige verwondingen of zelfs de dood veroorzaken.
- Gebruik de buizen of koppelingen niet om het toestel te verplaatsen of om eraan te trekken .

#### WAARSCHUWINGEN BIJ ELEKTRISCHE TOESTELLEN :

- De stroomvoeding van het toestel moet met een specifieke beschermingsinrichting (aardlekschakelaar) voor huishoudelijke installaties van 30 mA beveiligd worden, volgens de geldende normen van het land van installatie.
- Gebruik geen verlengkabel om het toestel aan te sluiten; sluit het toestel rechtstreeks op een geschikt voedingscircuit aan.
- Indien een vast toestel niet met een voedingskabel en een stekker uitgerust is, of met een ander middel waarmee het toestel van het stroomnet losgekoppeld kan worden en waarvan de contacten in alle polen losgekoppeld kunnen worden zodat in geval van overspanning van categorie III een volledige ont koppeling mogelijk is, preciseert de handleiding dat in de vaste bekabeling een onderbrekingsmechanisme geïntegreerd moet worden, overeenkomstig de voorschriften voor de bekabeling .
- In het voedingscircuit van het toestel moet een aangepast onderbrekingsmechanisme worden geïnstalleerd dat aan alle lokale en nationale eisen met betrekking tot overspanning van categorie III voldoet en dat alle polen van het voedingscircuit loskoppelt. Dit onderbrekingsmechanisme wordt niet met het toestel meegeleverd en moet door de professionele installateur geleverd worden.
- Controleer voor elke handeling of:
  - De spanning op het typeplaatje van het toestel overeenstemt met die van het net.
  - Het voedingsnet geschikt is voor het gebruik van het toestel en of het een aarding heeft.
  - De voedingsstekker (indien aanwezig) geschikt is voor het stopcontact.
- Als de voedingskabel beschadigd is, moet die door de fabrikant, zijn technische vertegenwoordiger of een bevoegd persoon vervangen worden om de veiligheid te garanderen.

#### WAARSCHUWINGEN VOOR TOESTELLEN DIE KOUEMIDDEEL BEVATTEN :

- R32 is een koudemiddel van categorie A2L dat potentieel ontvlambaar wordt beschouwd.
- Laat de vloeistof R32 niet in de atmosfeer ontsnappen. Deze vloeistof is een fluorhoudend broeikasgas dat onder het Kyoto-protocol valt, met een globaal opwarmingspotentieel (GWP) = 675 voor R32 (Europese verordening EU 517/2014).
- Het toestel moet op een goed geventileerde plaats opgeslagen worden, weg van elke vlambron.
- Installeer de eenheid buiten. Installeer de eenheid niet binnen, en ook niet op een afgesloten en niet-ventileerde plek buiten.
- Bewaar deze documenten tijdens de hele levensduur van het toestel om ze te kunnen raadplegen, en geef ze door aan een nieuwe eigenaar

## INSTALLATIE

- Installeer de WP op meer dan 3,5 m van het zwembad, volgens de geldende wetten (NF C 15100).
- Plaats de WP op de meegeleverde trillingsdempers op een stabiel, stevig oppervlak (dat het gewicht van het toestel kan dragen) en dat waterpas ligt (giet eventueel een betonnen sokkel).
- Voorzie 1 m (minstens 30 cm) vrije ruimte voor de verticale roosters van de luchtinlaat (achteraan en aan de zijkant in kwestie van de warmtepomp) en 1,5 m voor de uitgang van de ventilator (voorzijde). De ruimte voor de uitgang moet volledig vrij zijn van obstakels.
- Voorzie voldoende ruimte rond de WP voor onderhoud en service.
- Voorzie een waterafvoersysteem in de buurt van de WP om de zone waar de WP geïnstalleerd is, te beschermen.
- Hou de WP zo veel mogelijk buiten het bereik van kinderen.

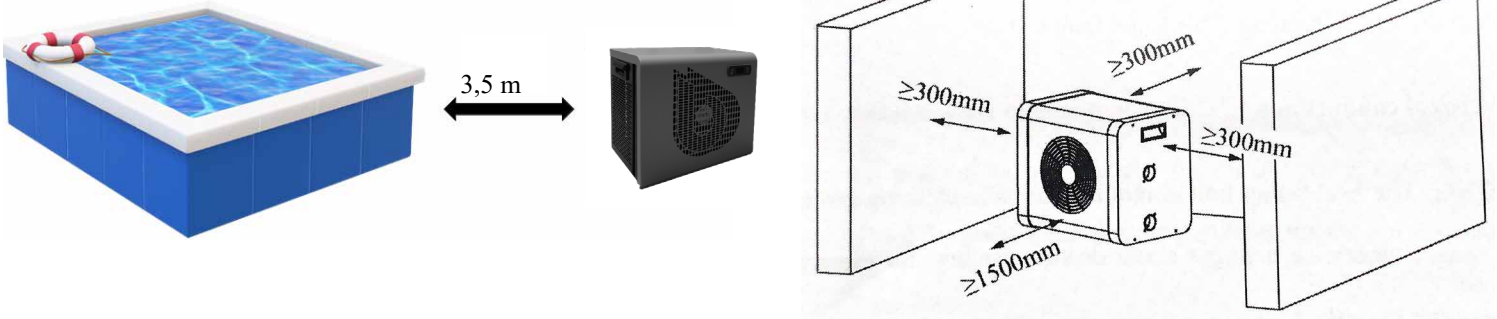

WP mag niet worden geïnstalleerd :

- binnen het bereik van watersproeiers of op plekken waar water- en modderspatten terecht kunnen komen (naast een weg bijv., hou ook rekening met de wind),
- onder een boom,
- in de buurt van een warmtebron of ontvlambaar gas,
- op een plaats waar ze blootgesteld wordt aan olie, ontvlambare gassen, bijtende producten of zwavelverbindingen,
- vlakbij apparatuur die gebruikmaakt van hoogfrequente radiogolven,
- op een plaats waar sneeuw zich kan ophopen,
- op een plaats waar de pomp onder water kan komen te staan door de condens die ze tijdens haar werking produceert,
- op een oppervlak dat trillingen aan de woning kan doorgeven. (**onbekannt**)

**Tip:** de eventuele geluidshinder van uw WP verminderen :

- Plaats de pomp niet onder een venster, richt de pomp ook niet naar een venster.
- Richt de uitgang van de ventilator niet naar uw burens.
- Richt de uitgang van de ventilator (koude lucht) niet naar het zwembad.
- Installeer de pomp in een open ruimte (de geluidsgolven weerkaatsen op oppervlakken).
- Plaats een geluidsscherm rond de WP, rekening houdend met de afstanden
- Installeer soepele PVC-leidingen van 50 cm op de in- en uitgang voor het water van de WP
- Om de prestaties te verbeteren, wordt aangeraden de leidingen tussen de WP en het zwembad thermisch te isoleren, vooral als de afstand groot is.



## HYDRAULISCHE VERBINDINGEN

- Vereiste waterkwaliteit voor dit toestel: NF-EN-16713-3
- De WP is compatibel met elk type van waterbehandeling. De WP moet met een pvc-buis van  $\varnothing$  38 mm op het hydraulische circuit van het zwembad aangesloten worden, achter de tiller en vóór het behandelingssysteem (wat dat ook is - doseerpompen voor Cl, pH, Br en/of elektrolyse-eenheid).
- Respecteer de hydraulische aansluitingsrichting (↻ = binnenkomend water, ↻ = uitgaand water)
- Alvorens de pvc-buizen op de WP aan te sluiten, moet u nakijken of alle resten van de werkzaamheden (stenen, aarde enz.) uit het circuit verwijderd zijn.

### Stap 1 :

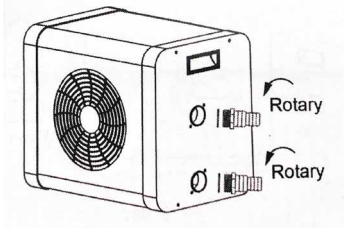

### Stap 2 :

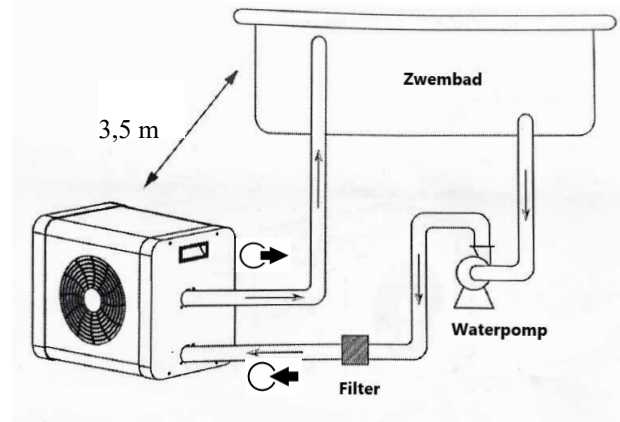
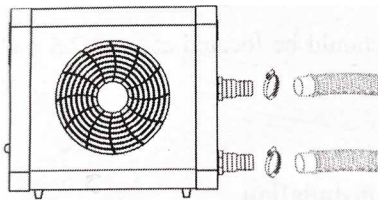

### Aansluiting van de kit voor de afvoer van het condenswater:

Tijdens de werking van de WP wordt condens gevormd. Afhankelijk van de vochtigheidsgraad vertaalt zich dat in een min of meer grote hoeveelheid water die wegstroomt. Om dat wegstromend water, dat tot meerdere liters water per dag kan ophopen, te kanaliseren, raden we u aan om de bijgeleverde afvoerkit te installeren en op een geschikte waterafvoer aan te sluiten.

## ELEKTRISCHE AANSLUITINGEN:

- Voor er in de WP zelf gewerkt wordt, moet de stroomvoeding ervan onderbroken worden: risico van elektrische schokken die materiële schade, ernstige verwondingen of zelfs de dood tot gevolg kunnen hebben.
- Alleen een gekwalificeerde en ervaren technicus is bevoegd om aan de bekabeling in de WP te werken of om de voedingskabel te vervangen.
- De stroomvoeding moet overeenstemmen met de spanning die op het typeplaatje van de WP vermeld is.
- De WP moet verplicht op een aarding aangesloten worden. (**onbekannt**)

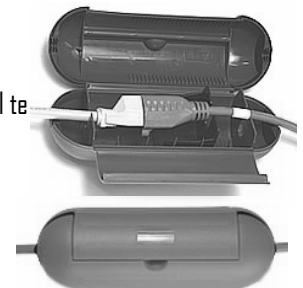

**⚠** Seule l'intervention d'un électricien habilité vous permettra de déterminer si votre installation électrique est en conformité avec les normes locales.

La ligne électrique doit impérativement être équipée d'une prise avec terre, d'un disjoncteur et d'un différentiel 30 mA en tête.

- La prise est équipée d'un dispositif supplémentaire avec différentiel 10 mA avec bouton de réarmement manuel.
- L'appareil doit fonctionner en même temps que la pompe de filtration/circulation.

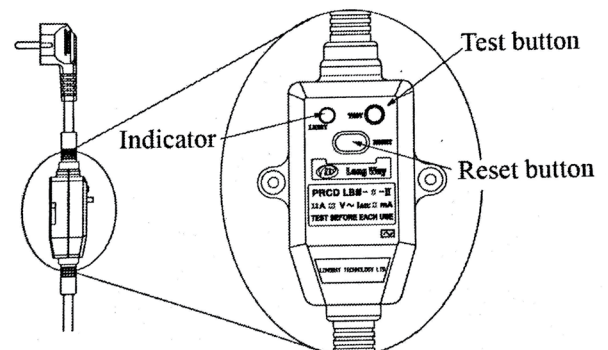

## WATERAANSLUITING

Zodra de WP met het watercircuit verbonden is, en ze door een professional op het elektrische circuit aangesloten is, moet u controleren of:

- De WP goed horizontaal staat (waterpas).
- De WP goed stabiel staat is.
- De lucht die nog in de leidingen van de WP aanwezig kan zijn, verwijderd wordt.
- Het watercircuit goed aangesloten is (geen lekken of beschadiging van de hydraulische aansluitingen, goed aangespannen schroefverbindingen).
- Het elektrische circuit goed aangesloten, goed geïsoleerd en geaard is.
- De hierboven beschreven installatie- en gebruiksvoorwaarden goed nageleefd worden.
- De buitentemperatuur tussen 0 en +35 °C bedraagt.
- De watertemperatuur minimaal 15 °C bedraagt.
- De verdampers achteraan / aan de kant van de WP zuiver is (bladeren, stof, pollen, spinnenwebben, ...)

U kunt uw toestel dan in werking stellen door de volgende stappen in deze volgorde uit te voeren:

- Verwijder onnodige voorwerpen of gereedschap rond de WP.
- Star! de pomp van het filtratiesysteem op.
- Zet de WP onder spanning door de DN/OFF-knop op het display te bedienen.
- Controleer of de WP tegelijk met het filtratiecircuit star! en stop!: als er geen water in de WP wordt opgemerkt, geeft het display "E3" aan.
- De WP begint na enkele minuten te werken.
- De temperatuur instellen (hoofdstuk "Regeling").
- Na enkele minuten kunt u de bypassklep instellen zoals aangegeven in het hoofdstuk "Regeling van het waterdebiet". Bedek daarna het zwembad en laat de WP verscheidene dagen werken met de filtratiepomp in 'geforceerde modus', tot het water in het zwembad de gewenste temperatuur heeft.

## ALEGMEEN GEBRUIK

### Waterkwaliteit (norm):

De waterkwaliteit moet absoluut aan de volgende normen voldoen :

- Chloorconcentratie lager dan 2,5 ppm
- pH-waarde van 6,9 tot 8
- In geval van shockchlorering, de warmtepomp isoleren door de in- en uitlaatkleppen ervan te sluiten en ze na de behandeling terug in hun oorspronkelijke positie te zetten.

### Temperatuurstijging

Zodra u uw zwembad aan het begin van het seizoen in gebruik wilt nemen:

- Isoleer eerst uw warmtepomp van het filtercircuit:
- Sluit de voorste en achterste kleppen van de bypass.
- Open de afstelklep volledig.
- Voer alle gebruikelijke eerste handelingen uit (vullen, behandelen, wassen van het filter, enz.).
- Schakel de filterpomp in.
- Schakel de warmtepomp in, stel de temperatuur in, open de kleppen en regel de waterstroming.
- Bedek het bekken met een isothermaal deksel.
- Laat de filterpomp en warmtepomp continu draaien tot de gewenste temperatuur is bereikt (2 dagen tot 1 week, afhankelijk van de klimatologische en geografische omstandigheden).

Vergeet niet de flow rate aan te passen tijdens en aan het einde van de temperatuurstijging.

De tijd van de temperatuurstijging hangt sterk af van de blootstelling van het zwembad aan de wind, de zon en de aard van de omgeving.

### Temperatuurstijging

Zodra u uw zwembad aan het begin van het seizoen in gebruik wilt nemen:

- Isoleer eerst uw warmtepomp van het filtercircuit:
- Sluit de voorste en achterste kleppen van de bypass.
- Open de afstelklep volledig.
- Voer alle gebruikelijke eerste handelingen uit (vullen, behandelen, wassen van het filter, enz.).
- Schakel de filterpomp in.
- Schakel de warmtepomp in, stel de temperatuur in, open de kleppen en regel de waterstroming.
- Bedek het bekken met een isothermaal deksel.
- Laat de filterpomp en warmtepomp continu draaien tot de gewenste temperatuur is bereikt (2 dagen tot 1 week, afhankelijk van de klimatologische en geografische omstandigheden).

sche omstandigheden).

Vergeet niet de flow rate aan te passen tijdens en aan het einde van de temperatuurstijging.

De tijd van de temperatuurstijging hangt sterk af van de blootstelling van het zwembad aan de wind, de zon en de aard van de omgeving.

### **De temperatuur in stand houden:**

Zodra de gewenste temperatuur bereikt is, kunt u de dagelijkse filtratieduur programmeren volgens uw gewoonten (minimaal 8 tot 10 uur per dag tijdens het seizoen). De warmtepomp zal automatisch starten wanneer dit nodig is. De minimale werkingstijd varieert afhankelijk van de gebruikperiode. Neem contact op met uw handelaar voor meer informatie.

Als u merkt dat de watertemperatuur van het zwembad daalt terwijl het toestel voortdurend werkt, verhoogt u de dagelijkse werkingstijd van uw filtratie. Vergeet niet de isothermische afdekking aan te brengen wanneer u het zwembad niet gebruikt om het warmteverlies te beperken.

**BELANGRIJK: een zwembad zonder afdekking verliest 4 keer meer energie dan een vergelijkbaar afgedekt zwembad.**

Bij de keuze van een warmtepomp moet altijd rekening gehouden worden met de aanwezigheid van een afdekzeil, een rolluik of een andere afdekking van het zwembad zodra dat niet meer gebruikt wordt.

**REGELING (ELEKTRONISCHE CONTROLLER)**

**LED Display:**

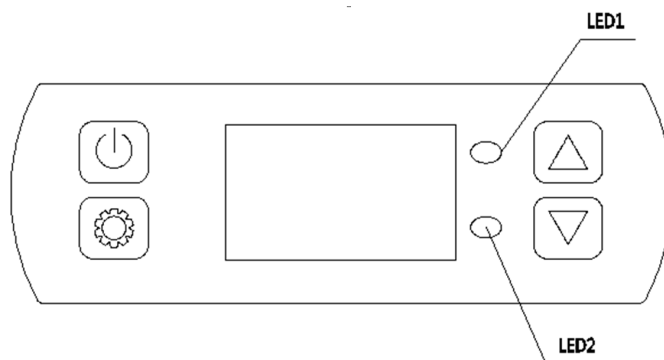

**Instructies op het scherm:**

- "OFF" (UIT) wordt op het scherm weergegeven als het apparaat niet actief is.
- De waterinlaattemperatuur wordt op het scherm weergegeven als de unit in bedrijf is.
- Foutcode zal in systeem zijn abnormaal.
- LED 1: Als de temperatuur is afgekoeld, brandt LED 1 groen en gaat LED 1 knipperen als de temperatuur is ontdooid.
- LED 2: Bij verwarming is LED 2 rood.

**Knoppen:**

Knoppen	Definitie	
	AAN/UIT	<ul style="list-style-type: none"> <li>▪ Houd op de hoofdpagina 3 seconden ingedrukt om het apparaat in of uit te schakelen</li> <li>▪ Op de parameterpagina: druk op deze knop om terug te gaan naar de hoofdpagina</li> </ul>
	Functie	<ul style="list-style-type: none"> <li>▪ Houd de toets 3 seconden lang ingedrukt om koeling/verwarming te selecteren</li> <li>▪ Druk op om de parameters te controleren</li> </ul>
	Omhoog en omlaag	<ul style="list-style-type: none"> <li>▪ Op de hoofdpagina kunnen deze knoppen de ingestelde temperatuur wijzigen</li> <li>▪ Druk op om de temperatuurinstelling te bevestigen </li> </ul>
	Resetten	<ul style="list-style-type: none"> <li>▪ Als de toestand uit is, Druk op voor 5S om alle parameters terug te zetten op de standaardwaarden</li> </ul>
	Vergrendelen en ontgrendelen	<ul style="list-style-type: none"> <li>▪ Druk op de hoofdpagina 3 seconden op om het scherm te vergrendelen/ontgrendelen</li> </ul>

**Foutcodes:**

Beveiliging/fout	Codes
Fout omgevingstemperatuur te hoog/te laag	E00
Fout temperatuursensor water in	E01
Fout omgevingstemperatuursensor	E02
Fout ontladtemperatuur te hoog	E03
Fout in sensor afvoertemperatuur	E04
Fout spoelsensor	E05
Fout lage druk	EL
Fout waterstroming	E06
Te hoge temperatuur van de condensor	E09

## WI-FI-VERBINDING

### Download de toepassing:

Download de Smart Life-app die beschikbaar is in Apple- en Android-winkels.

### Een account maken :

Maak een account aan door de instructies in de toepassing te volgen en er verbinding mee te maken.

### Voeg de warmtepomp toe in de toepassing:

Druk op "toevoegen"

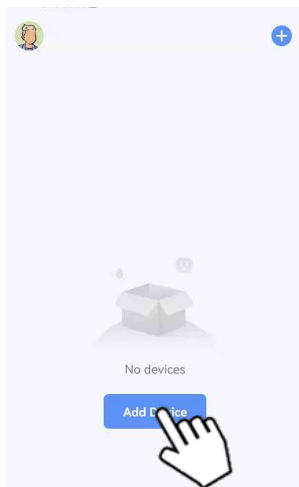

Kies 'grote apparaten'



Kies "Smart Heat Pump (Wi-Fi)" (slimme warmte pomp (Wi-Fi))

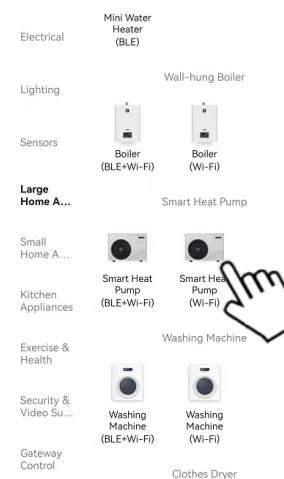

### Kies het Wi-Fi-netwerk:

Kies dezelfde Wi-Fi als de telefoon.

Vul het wachtwoord in en bevestig uw keuze



Druk gedurende 3 seconden op on + de warmtepomp is klaar om te worden gekoppeld wanneer "set" knippert

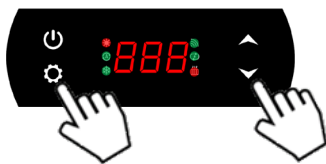

Druk op volgende en bevestig dat het Wi-Fi-lampje op het scherm knippert

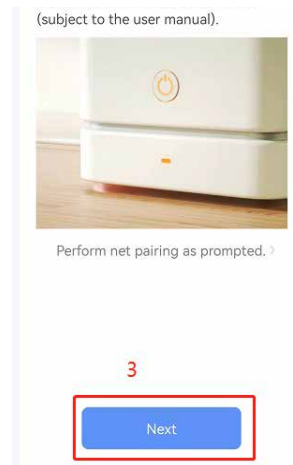

Wacht tot de telling is afgelopen

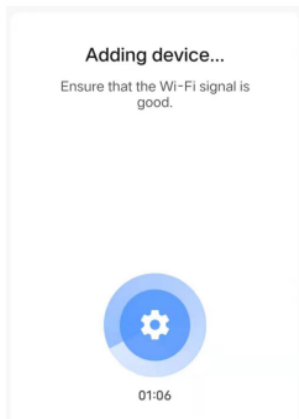

De warmtepomp is aangesloten

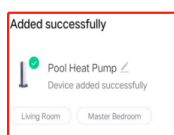

## Parameterlijst:

Parameter	Beschrijving	Bereik
D0	Omgevingstemperatuur	-20 °C -80 °C
D1	waterinlaat	-20 °C -80 °C
D2	wateruitlaat	-20 °C -127 °C
D3	Uitlaattemperatuur van de condensor	-20 °C -80 °C
D4	Compressor	ON/OFF
D5	Ventilatormotor	ON/OFF
D6	4-wegklep	ON/OFF
D7	Hoge druk	--
D8	Lage druk	ON/OFF
D9	Schakelaar waterstroming	ON/OFF

### ONDERHOUD/SERVICE

Voor elk onderhoud moet u het toestel uitschakelen en moet u enkele minuten wachten vooraleer u de druk meet aangezien de hoge druk en temperatuur van bepaalde onderdelen van het koelcircuit ernstige brandwonden kunnen veroorzaken.

Voer de volgende handelingen minstens maandelijks uit:

- Reinig de verdamer van de warmtepomp (met een zachte borstel)
- **Gebruik in geen geval een hogedrukreiniger.**
- Controleer de elektrische aansluitingen en de aarding.
- Draai alle schroeven van het toestel en de klemmenstrook stevig vast.
- Controleer of er voldoende koelmiddel aanwezig is (wanneer de warmtepomp stilvalt, moet de manometer een druk van meer dan 0,5 bar aangeven).

Voer de volgende handelingen minstens jaarlijks uit.

- Controleer de instellingen.
- Controleer de elektrische aansluitingen en de aarding.
- Controleer de verdamer (warmtewisselaar)
- Om de behuizing te reinigen, gebruikt u best milde zeep en water.

Gebruik nooit oplosmiddelen.

### OVERWINTERING

Dit apparaat is alleen ontworpen voor gebruik tijdens de zomerperiode.

Bij het overwinteren van uw poolsysteem moet u:

- Schakel de warmtepomp van het zwembad uit
- Tap de warmtewisselaar af om bevriezing te voorkomen.
- Plaats de warmtepomp in een gesloten, met gel beschermde ruimte.

### OPNIEUW STARTEN

Zodra je je zwembad aan het begin van het seizoen opnieuw wilt starten:

- Voer alle gebruikelijke eerste stappen uit (water vullen, filterreiniging...)
- Schakel de waterpomp in.
- Schakel de warmtepomp van het zwembad in en stel de temperatuur in.
- Dek het zwembad af met een geschikte afdekking.
- Laat het poolsysteem en de WP permanent werken totdat de pool de vereiste temperatuur heeft bereikt (dit duurt ongeveer 36 uur tot 1 week).
- **De tijd van temperatuurstijging van het zwembad is afhankelijk van de blootstelling van het zwembad aan de wind-, zon- en zwembadomgeving en de grootte van de warmtepomp.**

## DE WP RECYCLEN

- Als uw WP het einde van haar levensduur bereikt en als u haar niet wilt behouden, gooi ze dan niet in de vuilnisbak.
- De WP moet selectief ingezameld worden met het oog op hergebruik, recycling of revalorisatie.
- Ze bevat stoffen die mogelijk schadelijk zijn voor het milieu en die bij recycling worden geëlimineerd of geneutraliseerd. Kies dan een van deze drie oplossingen :



- De WP in een containerpark afleveren.
- De WP aan een vereniging met een sociale doelstelling geven om ze te herstellen en opnieuw in omloop te brengen
- De WP bij een nieuwe aankoop bij de verkoper inleveren

## NAVERKOOP

Indien er zich een technisch probleem voordoet bij de BWT-warmtepomp, ga dan als volgt te werk:

Noteer alle gegevens die de dienst naverkoop nodig heeft:

- Serienummer van het toestel.
- De positie van de aan/uit-knop, en of het controlelampje al dan niet brandt.
- De informatie op het display.
- De ingestelde waarde.
- Of de ventilator werkt of niet.
- Neem contact op met uw verkoper en geef bovenstaande informatie door, alsook de afmetingen van het zwembad, uw contactgegevens en het vastgestelde defect.

Uw verkoper zal contact opnemen met de-hotline en alle informatie doorgeven om een zo juist mogelijke diagnose te kunnen stellen.

De voorgestelde oplossing, wordt dan gewoonlijk zo snel mogelijk toegepast.

**BELANGRIJK: Respecteert u deze procedure niet, dan vervalt de garantie.**

## Guida all'installazione e all'uso

### BWT Mini Connect



BWT Mini 15  
BWT Mini Connect 15  
BWT Mini Connect 25  
BWT Mini Connect 35

IT





## IT-POMPA DI CALORE PER PISCINA

### Dichiarazione di conformità

Direttive – Norme armonizzate

**BWT Holding GmbH, Walter-Simmer-Str. 4, 5310 Mondsee, Austria**

Dichiariamo sotto la nostra responsabilità che il prodotto risponde alle direttive

<b>SAFETY</b>	EN 60335-1:2012/A2:2019	EN 60335-2-40:2003/A13:2012	EN 62233:2008	
<b>EMC</b>	EN 55014-1:2017	EN 61000-3-11:2000	EN 55014-2:2015	EN 61000-3-3:2013
	EN 61000-3-12:2011	EN 61000-3-2:2014		
<b>NOISE</b>	200/14/CE			

### Modello

BWT Mini 15/ BWT Mini Connect 15/ BWT Mini Connect 25/ BWT Mini Connect 35

Altri documenti normativi

Soggetto autorizzato alla documentazione tecnica

**RoHS** 2011/65/EU

BWT Holding GmbH  
Walter-Simmer-Str. 4  
5310 Mondsee, Austria



**WEEE** 2012/19/EU

Temperatura operativa: 0°C - 38°C

Alimentazione: 230 V ~, 50 Hz IPX4

Altitudine massima di utilizzo: 2000 m

Prodotto: BWT Mini 15/ Connect 15	Potenza assorbita max: 0,485 kW	Peso: 22 kg
Prodotto: BWT Mini Connect 25	Potenza assorbita max: 0,686 kW	Peso: 24,8 kg
Prodotto: BWT Mini Connect 35	Potenza assorbita max: 0,965 kW	Peso: 27,2 kg



### Trattamento di dispositivi elettronici esausti da parte di privati:

Il simbolo della pattumiera sbarrata posta sui componenti principali del prodotto indica che questo non deve essere smaltito insieme ai rifiuti domestici. Il prodotto deve essere consegnato ad un apposito punto di raccolta per il riciclo degli apparecchi elettronici (informazioni disponibili presso il servizio di raccolta domestica locale). Questo prodotto contiene sostanze potenzialmente pericolose che possono avere effetti negativi sull'ambiente e sulla salute umana.

## CONSEGNA-TRASPORTO

- Dopo avere disimballato la PDC, verificare il contenuto per segnalare eventuali danni.
- La PDC deve sempre essere stoccata e trasportata in posizione verticale su un pallet e nell'imballaggio d'origine.
- L'eventuale stoccaggio e/o trasporto della PDC in orizzontale ne invalida la garanzia.

## SOMMARIO

▪ Installazione	59
▪ Raccordi idraulici	60
▪ Raccordi elettrici	60
▪ Collegamento dell'acqua	61
▪ Uso generale	61
▪ Regolazione (controllore elettronico)	63
▪ Connessione Wi-Fi	64
▪ Riparazione/Manutenzione	65
▪ Svernamento	65
▪ Remise en route de la PAC	65
▪ Riciclo pompa di calor	66
▪ Post vendita	66



Questo simbolo indica che l'apparecchio utilizza R32, un refrigerante a bassa velocità di combustione



Questo simbolo indica che il manuale d'uso deve essere letto con attenzione prima dell'uso.



Questo simbolo indica che l'apparecchiatura deve essere manipolata da un tecnico di manutenzione conformemente al manuale d'uso.

**ATTENZIONE : In condizioni normali, una PDC idonea permette di riscaldare l'acqua della vasca di 1° C - 2° C al giorno.**

**È quindi del tutto normale non percepire una differenza di temperatura in uscita dal circuito quando la PDC è in funzione.**

- Il mancato rispetto delle avvertenze potrebbe causare danni alle attrezzature della piscina o provocare gravi lesioni o addirittura la morte.
- Solo una persona qualificata nei settori tecnici interessati (elettricità, idraulica o refrigerazione) è autorizzata a eseguire la manutenzione o la riparazione dell'apparecchio. Il tecnico qualificato che interviene sull'apparecchio deve utilizzare/indossare dispositivi di protezione individuale, quali occhiali di sicurezza, guanti di protezione o altro, per ridurre il rischio di lesioni che potrebbero verificarsi durante l'intervento sull'apparecchio.
- Prima di eseguire qualsiasi intervento sull'apparecchio, verificare che questo sia fuori tensione e ferma.
- L'apparecchio è destinato ad un uso specifico per piscine e spa e non deve essere utilizzato per nessun altro uso se non quello per il quale è stato progettato.
- Questo apparecchio non è destinato ai bambini.
- Questo apparecchio non è progettato per essere utilizzato da persone inesperte (compresi i bambini di 8 anni e più) o con capacità fisiche, sensoriali o mentali ridotte, salvo: se utilizzato sotto sorveglianza o con istruzioni per l'uso fornite da una persona responsabile della loro sicurezza; e
- se tali persone comprendono i rischi incorsi.
- I bambini devono essere monitorati per assicurarsi che non giochino con il dispositivo.
- L'installazione dell'apparecchio deve avvenire secondo le istruzioni del produttore e nel rispetto delle norme locali e nazionali vigenti. L'installatore è responsabile dell'installazione dell'apparecchio e del rispetto delle normative nazionali in materia di installazione. In nessun caso il produttore potrà essere ritenuto responsabile in caso di mancato rispetto delle norme di installazione locali in vigore.
- Per qualsiasi azione diversa dalla semplice manutenzione da parte dell'utente descritta nel presente manuale, il prodotto deve essere mantenuto da un professionista qualificato.
- L'errata installazione e/o l'errata utilizzazione possono causare gravi danni materiali o fisici, fino alla morte.
- Non toccare la ventola o le parti mobili e non inserire oggetti o dita in prossimità delle parti mobili quando il dispositivo è in funzione.
- Le parti mobili possono causare lesioni gravi o addirittura la morte.
- Non utilizzare tubi o raccordi per spostare la macchina, né tirarla verso l'alto.

#### AVVERTENZE RELATIVE ALLE APPARECCHIATURE ELETTRICHE :

- L'alimentazione elettrica dell'apparecchio deve essere protetta da un Dispositivo a corrente Differenziale Residua (DDR) da 30 mA dedicato, in conformità con le norme vigenti del Paese d'installazione.
- Per collegare l'apparecchio non utilizzare prolunghe, ma collegarlo direttamente a un circuito di alimentazione adatta.
- Se un apparecchio fisso non è dotato di un cavo di alimentazione e di una spina o di qualsiasi altro mezzo di scollegamento alla rete di alimentazione che preveda una separazione dei contatti in tutti i poli per permettere una disconnessione totale in caso di sovratensione di categoria III, il manuale preciserà la necessità di integrare dei mezzi di scollegamento nel cablaggio fisso, conformemente alle regole di cablaggio.
- Nel circuito di alimentazione dell'apparecchio deve essere installato un metodo di disconnessione adeguato, conforme a tutte le disposizioni locali e nazionali in materia di sovratensione di categoria III, che scolleghi tutti i poli del circuito di alimentazione. Questo metodo di disconnessione non è fornito con il dispositivo e deve essere fornito dal professionista incaricato dell'installazione.
- Avant toute opération, vérifier que :
  - La tensione indicata sulla piastrina segnaletica dell'apparecchio corrisponda a quella della rete,
  - La rete di alimentazione sia adatta all'utilizzo dell'apparecchio e disponga di una presa a terra,
  - La spina di alimentazione (se presente) si adatti alla presa di corrente
- Se il cavo di alimentazione è danneggiato, deve essere tassativamente sostituito dal fabbricante, da un suo agente tecnico o da una persona qualificata, per garantire la sicurezza.

#### AVVERTENZE SPECIALI PER LE APPARECCHIATURE CONTENENTI REFRIGERANTE :

- Il refrigerante R32 è un refrigerante di categoria A2L, considerato potenzialmente infiammabile.
- Non liberare fluido R32 nell'atmosfera. Questo fluido è un gas fluorurato a effetto serra, disciplinato dal protocollo di Kyoto, con un potenziale di riscaldamento globale (GWP) = 675 per R32 (normativa europea UE 517/2014).
- Il dispositivo deve essere conservato in un luogo ben ventilato, lontano da fonti di calore.
- Installare l'unità all'esterno. Non installare l'unità all'interno o in un luogo chiuso e non ventilato verso l'esterno.
- Conservare e trasmettere tali documenti per una successiva consultazione durante l'intera durata del dispositivo.

## INSTALLAZIONE

- Installare la PDC all'esterno a più di 3,5 m dalla vasca, seconda le leggi in vigore (NF C 15100).
- Posare la PDC sui plot antivibrazioni forniti su una superficie stabile e solida (che sia in grado di sopportare il peso dell'apparecchio) e a livello (se necessario, realizzare una base in calcestruzzo).
- Mantenere 1 m (minimo 30 cm) di spazio libero davanti alle griglie verticali di aspirazione dell'aria (sulla parte posteriore e sul lato interessato della PDC) e 1,5 m all'uscita della ventola (sulla parte anteriore) su un'area completamente libera da ostacoli.
- Prevedere uno spazio sufficiente attorno alla PDC per le operazioni di riparazione e manutenzione.
- Prevedere un dispositivo di evacuazione dell'acqua nelle vicinanze della PDC per preservare la zona in cui è installata.
- Tenere il più possibile la PDC fuori dalla portata dei bambini.

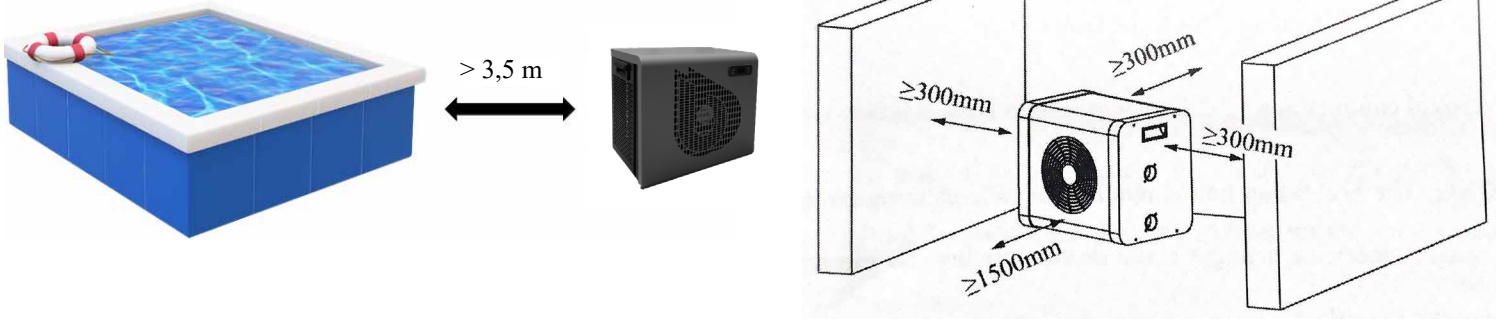

La PDC non deve essere installata:

- nelle vicinanze di getti per irrigazione, spruzzi a scoli d'acqua o di fango (in prossimità di una strada, prendere in considerazione gli effetti del vento),
- sotto un albero,
- vicino a una fonte di calore o di gas infiammabile,
- in un luogo in cui sarebbe esposta a oli, gas infiammabili, prodotti corrosivi o composti solforosi,
- nelle vicinanze di apparecchiature ad alta frequenza,
- in luoghi in cui possa essere sommersa da accumuli di neve,
- in luoghi in cui potrebbe essere inondata dalle condense prodotte dall'apparecchiatura stessa durante il funzionamento
- su una superficie in grado di trasmettere vibrazioni all'abitazione.

Consigli per attenuare le eventuali emissioni sonore della PDC :

- Non installarlo sotto, o in direzione di, eventuali finestre.
- Non orientare l'uscita della ventola verso i vicini.
- Non orientare l'uscita della ventola (aria fredda) verso la piscina.
- Installarla in uno spazio libero (le onde sonore si riflettono sulle superfici).
- Installare uno schermo acustico attorno alla PDC, rispettando le distanze
- Installare 50 cm di tuba in PVC morbido all'ingresso ed all'uscita dell'acqua della PDC
- Per migliorare le prestazioni, si consiglia di isolare termicamente le tubazioni tra la PDC e la piscina, specialmente se la distanza è importante.

## RACCORDEMENT HYDRAULIQUE

- Qualità dell'acqua necessaria per questo apparecchio: NF-EN-16713-3.
- La PDC è compatibile con qualsiasi tipo di trattamento dell'acqua. La PDC deve essere imperativamente collegata con un tubo PVC da Ø 38 mm sui circuito idraulico della piscina, dopo il filtro e prima del sistema di trattamento, qualunque esso sia (pompe dosatrici Cl, pH, Br e/o elettrolizzatori).
- Rispettare il senso di collegamento idraulico (↻ = acqua in ingresso, ↻ = acqua in uscita)
- Prima di collegare i tubi in PVC alla PDC, assicurarsi che il circuito sia stato precedentemente pulito da tutti i residui dei lavori (ciottoli, terra e così via).

### Passo 1:

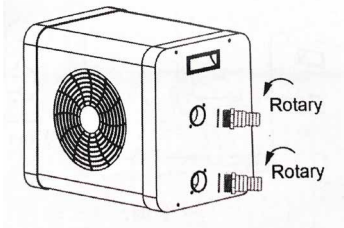

### Passo 2:

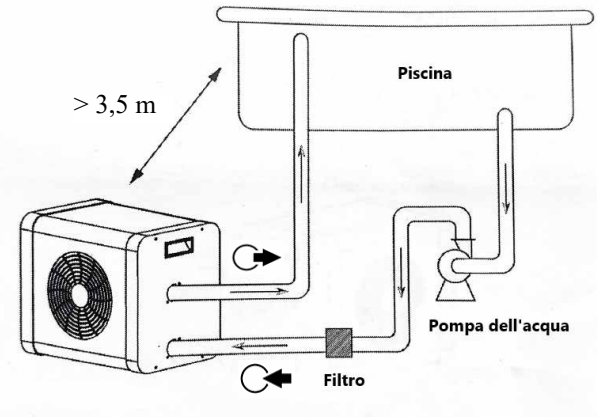
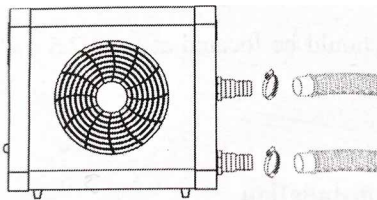

### Collegamento del kit di evacuazione delle condense:

Durante il suo funzionamento, la PDC è soggetta a un fenomeno di condensazione. Questo comporta uno scolo di acqua più o meno importante, a seconda della tasso di umidità. Per canalizzare questo scolo, che può consistere in diversi litri d'acqua al giorno, si consiglia di installare il kit di scarico della condensa in dotazione e di collegarlo a un circuito di scarico dell'acqua adatto.

## RACCORDI ELETTRICI

- Prima di qualsiasi intervento all'interno della PAC, è imperativo spegnere l'alimentazione elettrica della PAC: rischio di scosse elettriche che possono provocare danni materiali, lesioni gravi o addirittura la morte.
- L'alimentazione deve corrispondere alla tensione indicata sulla targhetta della PAC.
- La PAC deve essere collegata ad una presa di terra.
- La presa deve essere protetta dall'umidità con un sistema adatto. **(non fornito)**

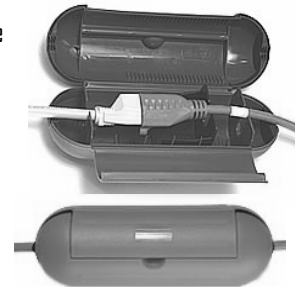

**⚠ Solo l'intervento di un elettricista abilitato vi permetterà di determinare se il vostro impianto elettrico è conforme alle norme locali. La linea elettrica deve essere dotata di una presa con terra, di un interruttore e di un differenziale di 30 mA in testa.**

- La presa è dotata di un dispositivo supplementare con differenziale 10 mA con pulsante di riarmo manuale.
- L'apparecchio deve funzionare contemporaneamente alla pompa di filtraggio/circolazione.

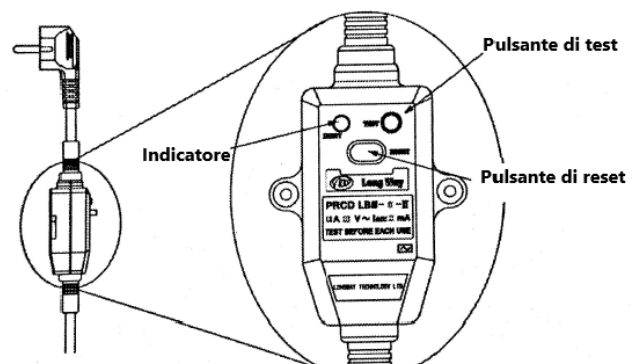

## COLLEGAMENTO DELL'ACQUA

Quando la PDC è stata collegata al circuito dell'acqua con il by-pass e al circuito elettrico da un professionista, assicurarsi che:

- La PDC sia perfettamente orizzontale (a livello).
- La PDC sia ben stabile.
- Il circuito dell'acqua sia spurgato dall'eventuale aria residua tubi della PDC.
- Il manometro sui retro della PDC indichi una temperatura uguale alla temperatura dell'ambiente esterno.
- Il circuito dell'acqua sia correttamente collegato (nessuna perdita né deterioramento dei raccordi idraulici, corretto serraggio dei raccordi a vite).
- Il circuito elettrico sia ben collegato (corretto serraggio dei cavi sui morsetti e interruttore intermedio), ben isolato e collegato a terra.
- Le condizioni di installazione e di utilizzo descritte in precedenza siano rispettate.
- La temperatura esterna sia compresa tra 0 e +35°C.
- La temperatura dell'acqua sia di almeno 15°C.
- L'evaporatore sui retro/lato della PDC sia pulito (sgombro da foglie, polvere, polline, ragnatele e altro)

Sarà quindi possibile mettere la macchina in funzione seguendo nell'ordine le fasi previste:

- Rimuovere qualsiasi oggetto o strumento inutile attorno alla PDC.
- Avviare la pompa del sistema di filtraggio.
- Mettere la PDC sotto tensione e tramite il pulsante ON/OFF del display.
- Verificare che la PDC si avvii e arresti correttamente assieme al circuito di filtraggio: in caso di mancato rilevamento d'acqua nella PDC, il display indicherà "E3".
- La PDC si avvia dopo un intervallo di alcuni minuti.
- Regolare la temperatura (capitolo "Regolazione").
- Dopo qualche minuta, è possibile regolare la valvola by-pass come indicato nel capitolo "Regolazione della portata dell'acqua". Successivamente, coprire la piscina e lasciare funzionare la PDC per diversi giorni con la pompa di filtraggio in "marcia forzata", fino a quando l'acqua della vasca non raggiunge la temperatura di balneazione desiderata

## USO GENERALE

### Qualità dell'acqua (standard):

- Gli standard di qualità dell'acqua raccomandati devono assolutamente rispettare le norme seguenti:
  - Concentrazione di cloro inferiore a 2,5 ppm
  - Livello di pH da 6,9 a 8
  - In caso di superclorazione, isolare la pompa di calore chiudendo le valvole di ingresso e di uscita della macchina e riportandole nella loro posizione iniziale dopo il trattamento.

### Aumento della temperatura

Non appena desiderate mettere in servizio la vostra piscina all'inizio della stagione:

- Innanzitutto isolare la pompa di calore dal circuito di filtrazione:
- Chiudere le valvole a monte e a valle del bypass.
- Aprire completamente la valvola di regolazione.
- Procedere a tutte le operazioni iniziali abituali (riempimento, trattamento, lavaggio del filtro ...).
- Avviare la pompa di filtrazione.
- Accendere la pompa di calore, regolare la temperatura, aprire le valvole e regolare il flusso d'acqua.
- Coprire il bacino con una copertura isotermica.
- Lasciare sempre in funzione la pompa di filtrazione e la pompa di calore fino al raggiungimento della temperatura desiderata (da 2 giorni a una settimana a seconda delle condizioni climatiche e geografiche).

Considerare la possibilità di regolare il flusso durante l'aumento della temperatura e poi alla fine della stessa.

Il tempo di riscaldamento dipende fortemente dall'esposizione della piscina al vento, al sole e alla natura del suo ambiente

### Aumento della temperatura

Non appena desiderate mettere in servizio la vostra piscina all'inizio della stagione:

- Innanzitutto isolare la pompa di calore dal circuito di filtrazione:
- Chiudere le valvole a monte e a valle del bypass.
- Aprire completamente la valvola di regolazione.
- Procedere a tutte le operazioni iniziali abituali (riempimento, trattamento, lavaggio del filtro ...).
- Avviare la pompa di filtrazione.
- Accendere la pompa di calore, regolare la temperatura, aprire le valvole e regolare il flusso d'acqua.
- Coprire il bacino con una copertura isotermica.

- Lasciare sempre in funzione la pompa di filtrazione e la pompa di calore fino al raggiungimento della temperatura desiderata (da 2 giorni a una settimana a seconda delle condizioni climatiche e geografiche).

Considerare la possibilità di regolare il flusso durante l'aumento della temperatura e poi alla fine della stessa.

Il tempo di riscaldamento dipende fortemente dall'esposizione della piscina al vento, al sole e alla natura del suo ambiente

### **Mantenimento della temperatura**

- Una volta raggiunta la temperatura desiderata, è possibile programmare la durata giornaliera di filtraggio secondo le proprie abitudini (da 8 a 10 ore al giorno minimo durante la stagione). Quando necessario, la pompa di calore si accenderà automaticamente. Il tempo minimo di funzionamento varia a seconda del periodo di utilizzo; per maggior informazioni, contattare il proprio rivenditore.

Se si nota che la temperatura dell'acqua della piscina diminuisce mentre la macchina funziona costantemente, aumentare il tempo di funzionamento giornaliero del filtraggio.

Non dimenticare di posizionare la copertura isotermica quando non si utilizza la piscina per limitare la dispersione di temperatura dell'acqua.

**IMPORTANTE: una piscina senza copertura perderà 4 volte più energia di una piscina equivalente coperta.**

La scelta di una pompa di calore tiene sempre conto della presenza di un telone, di una saracinesca o di un'altra protezione sulla piscina quando non viene utilizzata.

## REGOLAZIONE (CONTROLLORE ELETTRONICO)

### Esposizione del LED:

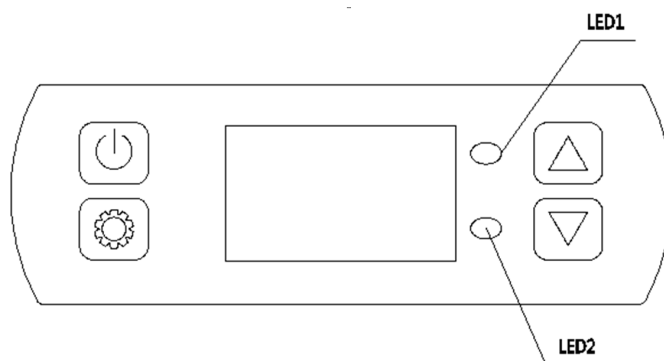

### Istruzioni per lo schermo:

- "OFF" apparirà sullo schermo se l'unità non è in esecuzione.
- La temperatura dell'entrata dell'acqua mostrerà nello schermo se l'unità è SOPRA.
- Il codice di errore verrà visualizzato nel sistema è anormale.
- LED 1: Se il raffreddamento, LED 1 sarà verde, e se lo sbrinamento, LED 1 lampeggerà.
- LED 2: Se il riscaldamento, LED 2 sarà rosso.

### Pulsanti:

Pulsanti	Definizione	
	ON/ OFF	<ul style="list-style-type: none"> <li>▪ Nella pagina principale, premere a lungo per 3 secondi per accendere/ spegnere l'unità.</li> <li>▪ Nella pagina dei parametri, premere questo pulsante per tornare alla pagina principale.</li> </ul>
	Funzione	<ul style="list-style-type: none"> <li>▪ Premere a lungo per 3 secondi per selezionare il raffreddamento/ riscaldamento.</li> <li>▪ Premere per controllare i parametri.</li> </ul>
	Su e giù per	<ul style="list-style-type: none"> <li>▪ Nella pagina principale, questi pulsanti possono modificare la temperatura di impostazione</li> <li>▪ Per convalidare la temperatura di impostazione premere </li> </ul>
	Azzerare	<ul style="list-style-type: none"> <li>▪ Nella condizione Off, premere per 5s per reimpostare tutti i parametri di default.</li> </ul>
	Bloccare e sbloccare	<ul style="list-style-type: none"> <li>▪ Nella pagina principale, premere per 3s per bloccare/ sbloccare lo schermo.</li> </ul>

### Codici di errore:

Errori	Codici
Temperatura ambiente. errore troppo alto/ troppo basso	E00
Acqua nella temperatura. errore del sensore	E01
Temperatura ambiente. errore del sensore	E02
Scarica temp. errore troppo alto	E03
Temperatura di scarico. errore del sensore	E04
Errore del sensore della bobina	E05
Errore di bassa pressione	EL
Errore di flusso dell'acqua	E06
Troppo alta temperatura del condensatore	E09

## CONNESSIONE WI-FI

### Completamento dell'applicazione dei seguenti elementi:

Scarica l'app Smart Life disponibile sugli store Apple e Android.

### Creazione di un conto:

Creare un account seguendo le istruzioni nell'applicazione e accedere ad esso.

### Aggiungere la pompa di calore all'applicazione:

#### Premere su "Aggiungi"

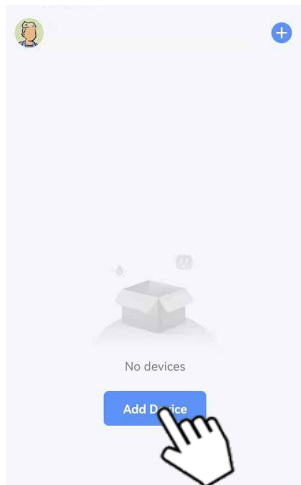

#### Scegliere "grandi dispositivi"

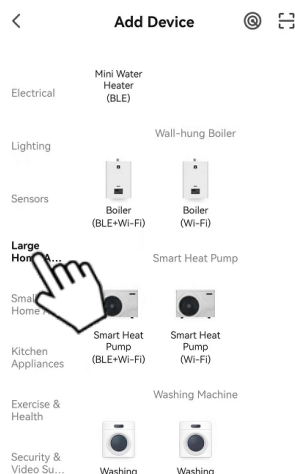

#### Scegli "Smart Heat Pump (Wi-Fi)"



### Scegli la rete Wi-Fi

Scegliere lo stesso Wi-Fi del telefono, inserire il password e confermare



Premere per 3s su + la pompa di calore sarà pronta per essere accoppiata quando "Set" lampeggia

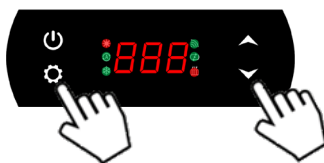

Premere avanti e confermare che il Wi-Fi lampeggia sullo schermo

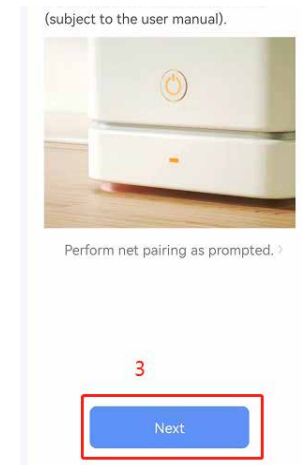

### Attendere la fine del conteggio

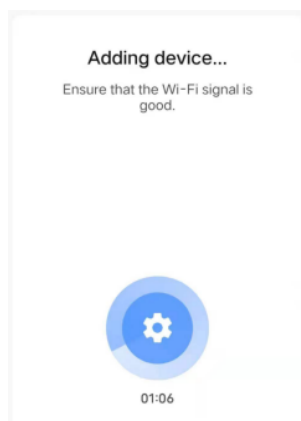

### La pompa di calore è collegata

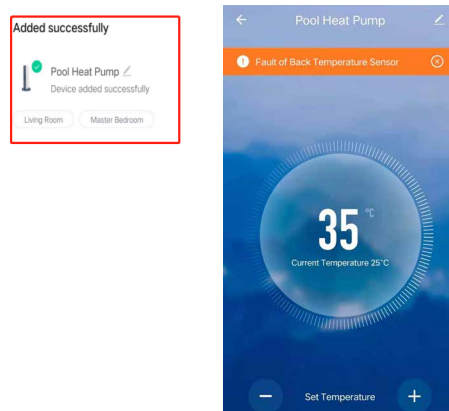



## Elenco dei parametri:

Parametri	Descrizione	Gamma
D0	Temperatura ambiente	-20 °C -80 °C
D1	Presca d'acqua	-20 °C -80 °C
D2	Uscita dell'acqua	-20 °C -127 °C
D3	Temperatura di uscita della bobina	-20 °C -80 °C
D4	Compressore	ON/OFF
D5	Motore a ventola	ON/OFF
D6	valvola a 4 vie	ON/OFF
D7	Alta Pressione	--
D8	Bassa pressione	ON/OFF
D9	Interruttore di flusso dell'acqua	ON/OFF

### RIPARAZIONE/MANUTENZIONE

Prima di qualsiasi manutenzione è indispensabile spegnere l'apparecchio e attendere alcuni minuti prima di installare i dispositivi di controllo della pressione, la pressione e l'alta temperatura di alcune parti del circuito frigorifero possono causare gravi ustioni.

Eeguire almeno una volta al mese le seguenti operazioni:

- Pulizia dell'evaporatore della pompa di calore (con una spazzola morbida).
- **Non utilizzare mai un'idropulitrice!**
- Verifica dei collegamenti elettrici e della messa a terra.
- Serrare tutte le viti a macchina e le morsettiere di collegamento elettrico.
- Verifica della presenza di refrigerante (a pompa di calore ferma la lancetta del manometro deve essere superiore a 0,5).

Eeguire almeno una volta all'anno le seguenti operazioni:

- Controllo delle impostazioni.
- Verifica dei collegamenti elettrici e della messa a terra.
- Verificare che il condensatore (scambiatore) sia sporco.
- Per l'eventuale pulizia del corpo utilizzare acqua e sapone neutro.

Non usare mai solventi.

### SVERNAMENTO

Questo dispositivo è progettato per essere utilizzato solo nel periodo estivo.

Quando si sverna il sistema di piscina, è necessario:

- Spegnere la pompa di calore della piscina
- Svuotare lo scambiatore per evitare il rischio di congelamento.
- Collocare la pompa di calore in un ambiente chiuso protetto dal gelo.

### RIPRISTINO DELLA PAC

Non appena si desidera riavviare la piscina all'inizio della stagione:

- Eeguire tutte le normali operazioni iniziali (riempimento acqua, pulizia del filtro...)
- Accendi la pompa dell'acqua.
- Accendere la pompa di calore della piscina, regolare la temperatura.
- Coprite la piscina con una coperta adatta.
- Lasciate che il sistema della piscina e la PAC funzionino in modo permanente fino a quando la piscina ha raggiunto la temperatura richiesta (ci vorranno circa 36 ore a settimana).

**Il tempo di aumento della temperatura della piscina dipende dall'esposizione della piscina al vento, al sole e all'ambiente della piscina, nonché dalle dimensioni della pompa di calore.**

## RICICLO POMPA DI CALORE

- Se la PDC è giunta a fine della propria vita utile e non si desidera conservarla, non gettarla nella spazzatura.
- La PDC deve essere oggetto di una raccolta differenziata per essere riutilizzata, riciclata o rivalutata.
- La PDC contiene sostanze potenzialmente pericolose per l'ambiente che, quando riciclate, vengono eliminate o neutralizzate. Scegliere una di queste tre soluzioni:



- Portare la PDC ad una discarica
- Dare la PDC a un'associazione con finalità sociali affinché sia riparata e rimessa in circolazione
- Riportare la PDC al rivenditore al momento di un nuovo acquisto

## POST VENDITA

In caso di problemi tecnici con la pompa di calore BWT, procedere come segue:

Annotare tutte le informazioni di cui necessita il servizio post vendita:

- Numero di serie del dispositivo.
- La posizione del pulsante di accensione e se la spia è accesa o meno.
- Le informazioni sul display.
- Il valore impostato.
- Contatta il tuo venditore e fornisci le informazioni di cui sopra, nonché le dimensioni della piscina, i tuoi dati di contatto e il difetto riscontrato.

Il tuo commerciale contatterà la hotline e fornirà tutte le informazioni per rendere possibile la diagnosi più accurata.

La soluzione proposta viene quindi solitamente applicata nel minor tempo possibile.

**IMPORTANTE: la mancata osservanza di questa procedura invaliderà la garanzia.**